

Kurulum kılavuzu

Electrolux Professional Intelligent Dosing - ID box

Clarus Vibe bulunan L6000 kurutma makineleri için



Electrolux
PROFESSIONAL

İçindekiler

İçindekiler

1	Genel güvenlik bilgileri	5
2	Semboller	6
3	Giriş	7
3.1	Bir 3. taraf pompayı kontrol etmek için	7
3.2	Dahili I/O 22 olarak çalışan ID box	8
3.3	3. taraf su tekrar kullanımının kontrol edilmesi	8
4	Ambalaj için geri dönüşüm talimatı	9
5	ID kutusunun 3. taraf pompaları kontrol etmek üzere montajı	10
5.1	ID kutusunun montajı	10
5.1.1	ID kutusu kitinin içindekiler	10
5.2	Pompa kaidesi montajı	12
5.2.1	ID kutusundaki bağlantılar	13
5.3	Elektrik bağlantısı	14
5.3.1	Kabloların bağlantısı	15
5.4	3. taraf pompalarını (maksimum 15 pompa) kontrol etmek üzere ekstra I/O22 kitinin kurulumu	16
5.4.1	Ekstra G/Ç22 kitinin içindekiler	16
5.5	Kimyasal bağlantılar listesi (Fabrikadan varsayılan, 418810316 bellenimi sürüm 2.3.0'dan referans alın)	21
5.6	Sistem/pompalar seçimi	22
5.7	I/O (Giriş/Çıkış) kartlarının 3. taraf pompalarını kontrol etmek üzere ayarlanması	22
5.8	Pompaları hazırlama	24
5.9	Pompaları kalibre etme	24
5.10	Sifon manifoldunun kurulumu (isteğe bağlı)	25
5.11	Düşük düzey sensörler ve sifon manifoldu bağlantısı	28
6	Bir dahili G/Ç22 olarak çalışan ID kutusunun montajı (opsiyonel)	30
6.1	Harici işlevlerin bağlantısı	34
6.1.1	Çıkışlar	34
6.1.2	Girişler	34
6.2	G/Ç panoları işlevleri	35
6.2.1	Başlatmayı etkinleştirme (22a, 22b)	35
6.2.2	Uzaktan başlatma/durdurma (22a, 22b)	36
6.2.3	Harici jeton sayacı/Merkezi ödeme (22a, 22b)	37
6.2.4	Duraklatma (22a, 22b)	38
6.2.5	Kaydetmeden dozajlama sistemi için tetikleyici sinyalleri (22b)	39
7	Su tekrar kullanımını kontrol etmek üzere ID box'ın kurulumu	40
7.1	Su tekrar kullanım tankı 3 & 4'ü kontrol etmek üzere bir ekstra I/O22 kitinin kurulumu (ek bir 988930051/Ekstra Kit I/O22 (opsiyonel))	42
7.1.1	Ekstra G/Ç22 kitinin içindekiler	42
7.2	Su tekrar kullanımını kontrol etmek üzere ID box'ın elektrik bağlantılarının yapılması	44
7.2.1	Su tekrar kullanım tankı 1 & 2'yi kontrol etmek üzere ID box'ın elektrik bağlantılarının yapılması	44
7.2.2	Su tekrar kullanım tankı 3 & 4'ü kontrol etmek üzere ID box'ın elektrik bağlantılarının yapılması (ek bir 988930051/Ekstra Kit I/O22 (opsiyonel))	45
7.3	Suyun tekrar kullanımını kontrol etmek üzere I/O (giriş/çıkış) kart(lar)ının adres ayarlaması	46
7.3.1	Su tekrar kullanım tankı 3 & 4'ü kontrol etmek üzere bir ekstra I/O22	48
7.4	Su tekrar kullanımının kontrolü için programlama	49
8	Teknik özellikler	51
9	Arıza giderme ve servis	51
10	Bertaraf bilgileri	52
10.1	Cihazın geri dönüştürülebilirliği ve bertarafı	52
10.1.1	Geri dönüştürülebilirlik	52
10.1.2	Cihazın bertarafı ve bileşen/malzeme geri kazanımı prosedürü	52
10.2	Ambalajın bertarafı	52

Üretici firma, tasarım ve bileşen özelliklerinde değişiklik yapma hakkını saklı tutar.







1 Genel güvenlik bilgileri

Bu montaj, işletim ve servis talimatları sadece kalifiye personel tarafından gerçekleştirilmelidir.

ID kutusu, geçerli tüm elektrik ve tesisat standartlarına uygun olarak monte edilmelidir. Montaj esnasında ve/veya dozaj cihazına bakım ya da servis yapılırken bütün kurutma makinesi ve dozaj cihazı güç bağlantısı yalıtılmalıdır.

- Her zaman için bütün gerilim kaynaklarını bir ölçüm cihazı ile kontrol edin.
- Pompa-kaidesini, sızdırma yapabilecek tesisat bağlantıları altına yerleştirmeyin.
- Montaj ustasının ID kutusunun montajı esnasında üniteleri kaldırmak ve taşımak için yeterli alanı olmalıdır.
- Üniteyi güç kablosundan tutarak kaldırmayın.
- Kimyasallar veya diğer malzemelerle çalışırken veya bütün kimyasalların, dolun veya boşaltma ekipmanlarının bulunduğu alanlarda çalışırken KKE (Kişisel Koruyucu Ekipman) kullanın.
- Daima kimyasal üreticilerinin güvenlik ve çalışma talimatlarına uyun.
- Ürün güvenlik formlarında belirtilen bütün önlemlere uyun.
- Boşaltma yönünü daima kendinizden veya diğer insanlardan uzağa veya onaylı konteynirlerin içine doğru çevirin.
- Temizleyicileri ve kimyasalları her zaman üretici talimatlarına göre dozajlayın.
- Ekipman bakımını yaparken her zaman dikkatli olun.
- Ekipmanı geri birleştirirken daima talimat prosedürlerini izleyin. Bütün bileşenlerin yerine sıkı bir şekilde vidalandığından veya mandallandığından emin olun.
- Ekipmanı, düzgün şekilde çalışmaya devam etmesi için temiz tutun.
- **NOT! Bu cihaz, denetlenmedikleri veya talimat verilmediği durumda, normalden az fiziksel, duyuşsal veya zihinsel becerileri olan ya da deneyim ve bilgi eksikliği olan kişiler (çocuklar dahil) tarafından kullanılmaz.**
- Bu cihaz, güvenli bir şekilde cihazın kullanımıyla ilgili gözetim veya bilgi verildiyse ve ilgili tehlikeleri anladılarsa 8 ve üzeri yaştaki çocuklar ile yetersiz derecede fiziksel, algıyla ilgili ve akli yeteneklere sahip kişiler veya deneyimi ve bilgisi yetersiz kişiler tarafından kullanılabilir.
- Çocukların cihazla oynamaması gerekir.
- Temizlik ve kullanıcı bakımı gözetimsiz olarak çocuklar tarafından yapılmamalıdır.
- **NOT! Çıkarılabilir hortumla su şebekesine bağlı olan cihazlar, cihazla birlikte verilen hortumları kullanmalı ve öncekini kullanmamalıdır.**
- **NOT! Besleme kablosu hasarlıysa bir tehlikeyi önlemek için üretici, servis aracı veya benzer niteliğe sahip bir kişi tarafından değiştirilmelidir.**
- **NOT! Yerel olarak onaylanmış geri akış önleme cihazı, güvenli ve yasal çalışma için cihaza kurulmalıdır.**

2 Semboller

	Uyarı/Dikkat Uygun güvenlik talimatı izlenmelidir veya olası bir tehlikeye karşı dikkat edilmelidir.
	Tehlikeli gerilim Tehlikeli gerilimlerden kaynaklanan bir tehlikeyi belirtmek için.
	Koruyucu toprak (topraklama) Bir arıza durumunda elektrik çarpmasına karşı koruma için harici bir iletkene bağlantı sağlamak amacıyla tasarlanan bir ucu veya koruyucu toprak (topraklama) elektrodu belirlemek için.
	Ürün kılavuzuna başvurun Makineyi kullanmadan önce talimatları okuyun.
	Koruyucu Kişisel Ekipman Uygun göz giysileri kullanılmalıdır.
	Koruyucu Kişisel Ekipman Uygun güvenlik eldivenleri kullanılmalıdır.
	Koruyucu Kişisel Ekipman Uygun koruyucu giysiler kullanılmalıdır.

3 Giriş

Varsayılan Intelligent Dosing (ID box) (PNC: 988930041) bir I/O 22 kartı içermektedir. Muhafazası, kutuya fazladan 3 tane 988930051/Ekstra Kit I/O22 (opsiyonel) eklenebilecek şekilde tasarlanmıştır.

ID box, hangi adrese ayarlanacağına ve kablo bağlantılarına, vs. bağlı olarak, opsiyonel 3 fonksiyon elde etmek amacıyla Clarus Vibe yıkama ve sıkma makinesine bağlanabilir.

Opsiyonel 3 fonksiyon aşağıdaki bölümde açıklanmaktadır.

3.1 Bir 3. taraf pompayı kontrol etmek için

Bu ID box (PNC: 988930041) ürünü, I/O'su (giriş/çıkış) No. 8 adresine ayarlandığında, 3. tarafa ait 5 pompayı kontrol etmek amacıyla bir Clarus Vibe yıkama ve sıkma makinesine takılabilir.

Adres No. 9 ve 10'a ayarlanan fazladan 2 adet 988930051/Ekstra Kit I/O22 (opsiyonel) sayesinde makineler, maksimum 15 kimyasal pompasına ve 15 düşük-seviye probuna (11-15 numaralı problemler birleştirilir) bağlanma imkanına sahip olur.

Opsiyonel Püskürtme manifoldu, kurutma makinesine kimyasal transferi için alternatif bir yöntem sağlar. Sifon yapılandırmasında ID kutusu, entegre bir su püskürtmeli kimyasal dozaj sistemidir.

ID kutusu, düşük seviyeli problemlere bağlanabilir; kimyasal azaldığında her zaman bir adım önde olur. Kurutma makinesinin Clarus Vibe ekranında uyarı mesajı görünür.

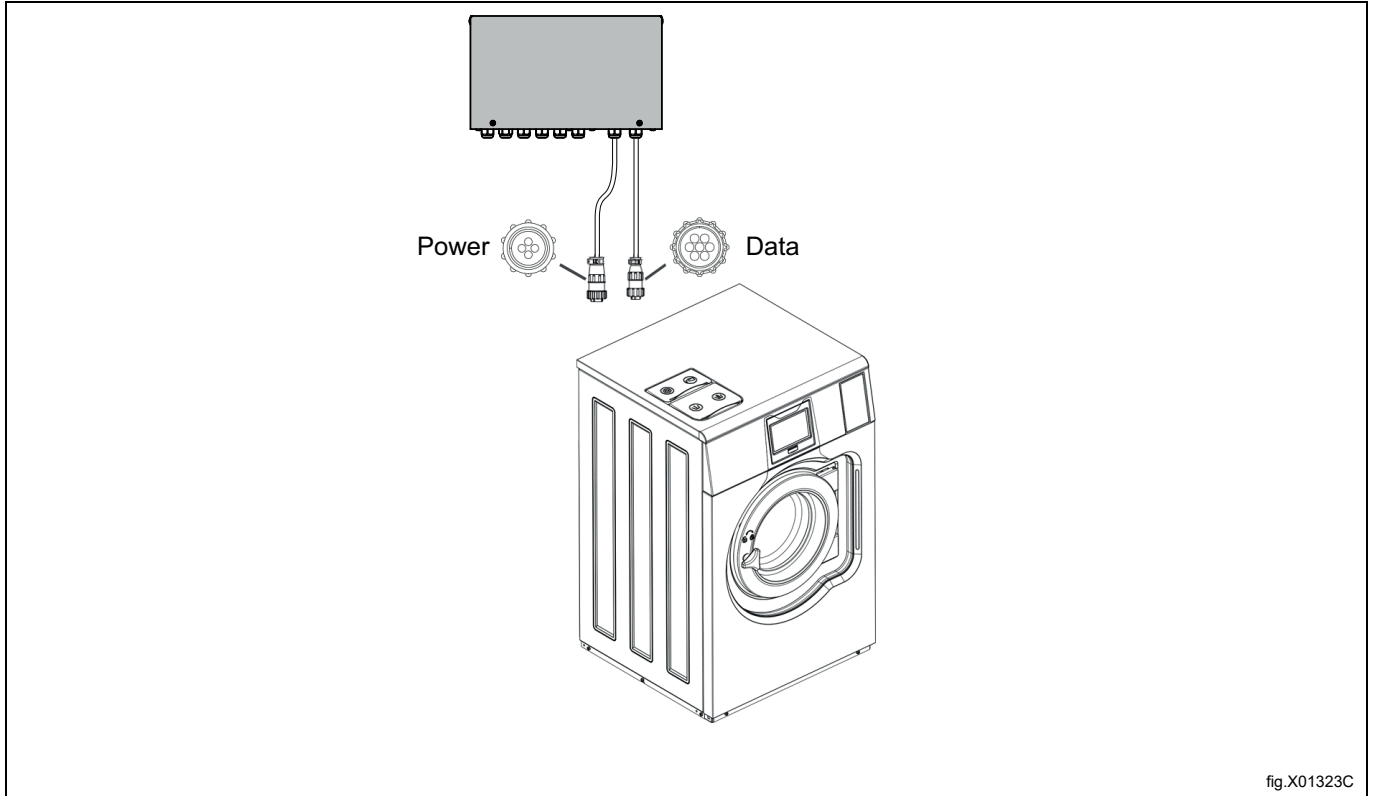

- Kurutma makinesi, AMP tarzda güç ve arayüz konnektörleriyle birlikte sağlanır, böylece her pompa maks. 220-240 V AC~ 50/60 Hz 1A gerektirirse pompalar için harici güç kaynağına ihtiyaç duyulmaz. Bu durumda maksimum 3 pompa aynı anda çalıştırılabilir, aksi takdirde pompalar için harici güç kaynağı gerekir.
- ID kutusu yalnızca kapalı alanda kullanım içindir.
- Ünitelerin, gereken boşaltma konumu yüksekliği üzerinde erişilebilir bir yere monte edildiğinden emin olun.

Not!

Omuz hizasının daha yükseği için basamak veya platform gerekir.

- Pompa kaidesi, kurutma makinesinin 10 m'lik mesafesi dahilinde, ürün konteynerlerine yakın ve yaklaşık 1-1.5m gibi uygun bir servis yüksekliğine monte edilmelidir.
- Kimyasal konteynerinden pompa kaidesine giden giriş hortumu 2 m'den uzun olmamalıdır.
- Hortumların kıvrılmaması ve herhangi bir keskin bükülme olmaksızın serbestçe sarkması gereklidir. Uzun hortumlar daha sık bakım gerektirir.
- Püskürtme manifoldlu montajlarda pompa kaidesinin altında Püskürtme manifoldu, su valfi ve ilgili tesisat için yeterli boş alan olduğundan emin olun.
- Kurutma makinesine maksimum 15 pompa (1 set ID kutusu sistemi + 2 adet ekstra G/Ç22 Kiti) takılabilir.
- ID kutusu, dozlama sisteminin diğer makinelerin dozlamasını yapmakla meşgul olması durumunda çamaşır makinesini duraklatabilmesi gereken bir merkezi dozlama sistemine bağlantı için kullanılabilir. Bu durumda çamaşır makinesinin yazılımı, bu işleve hazır olmalıdır.

PNC	Kit adı	
988930041	ID kutusu kiti	5 pompa veya 4 dozlama sinyali + duraklatma için
988930051	Ekstra Kit I/O22 (opsiyonel)	İlave 5 pompa / 4 seviye probu için

["3. taraf pompalarını kontrol etmek üzere ID Box'ın kurulumu"](#) bölümünde daha ayrıntılı bilgi bulabilirsiniz.

3.2 Dahili I/O 22 olarak çalışan ID box

Bu ID box (PNC: 988930041) dahili bir I/O22 olarak işlev görebilir. Bu, makinelere örneğin başlatmayı etkinleştirme, uzaktan başlatma/durdurma, harici jeton sayacı/merkezi ödeme, duraklatma sinyalleri, vs. gibi fonksiyonlara bağlanma imkanı tanıyacaktır.

Daha ayrıntılı bilgi için bkz. ["Bir dahili I/O22 \(opsiyonel\) olarak çalışan ID Box'ın kurulumu"](#).

3.3 3. taraf su tekrar kullanımının kontrol edilmesi

Bu ID box (PNC: 988930041), I/O'su (giriş/çıkışı) 11 No.lu adrese ayarlandığı takdirde, 3. taraf su tekrar kullanım tankı 1 ve 2'yi kontrol edebilir.

Bu özellik makinelere, 3. taraf su tekrar kullanım ünitesinin 2 su tekrar kullanım pompasına ve 3 tahliye vanasına bağlanma imkanı sağlayacaktır.

Ek bir 988930051/Ekstra Kit I/O22 (opsiyonel) ile, I/O (giriş/çıkış) 12 No.lu adrese ayarlandığı takdirde 3. taraf su tekrar kullanım tankı 3 & 4'ü kontrol etmek mümkündür.

Bu özellik makinelere, 3. taraf su tekrar kullanım ünitesinin en fazla 4 su tekrar kullanım pompasına ve 5 tahliye vanasına bağlanma imkanı sağlayacaktır.

["Su tekrar kullanımını kontrol etmek üzere ID Box'ın kurulumu"](#) bölümünde daha ayrıntılı bilgi bulabilirsiniz.

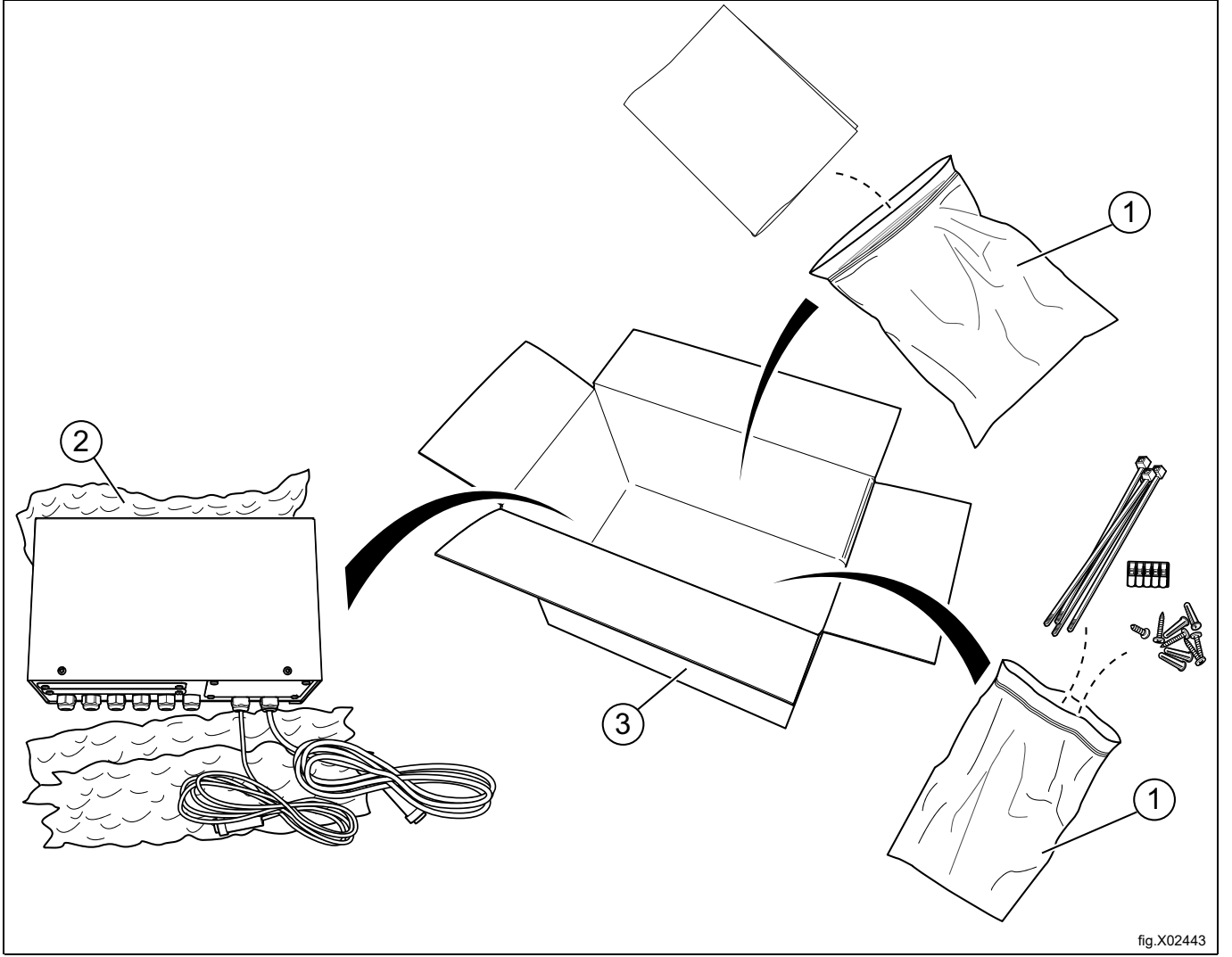
4 Ambalaj için geri dönüşüm talimatı

Şek.	Açıklama	Kod	Tür
1	Plastik poşet	LDPE 4	Plastik
2	Plastik	LDPE 4	Plastik
4	Karton ambalaj	PAP 20	Oluklu mukavva

5 ID kutusunun 3. taraf pompaları kontrol etmek üzere montajı

5.1 ID kutusunun montajı

5.1.1 ID kutusu kitinin içindekiler

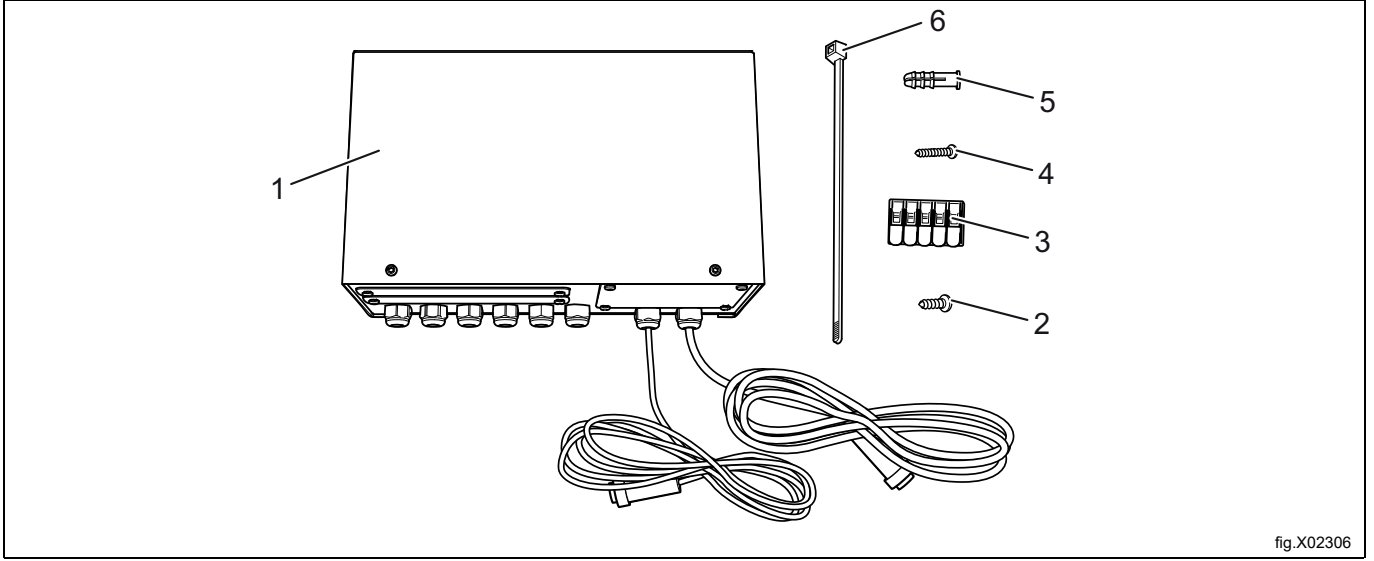

fig.X02306

Poz.	PNC	Açıklama	Adet
1	988930041	ID kutusu	1
2	471836901	Vida 4 x 11	4
3	438871301	Kablo konnektörü	1
4	487170325	Vida 4,2 x 25	4
5	471837001	Plastik priz 5,5 x 35	4
6	762910205	Kablo bağı	3

Not!

Bu belgede gösterilen prosedür ve resimler örnek amaçlıdır, kurulumu yaparken pompa üreticilerinin kurulum kılavuzuna başvurun.

ID kutusunu açmak için 2 vidayı çıkarın ve kapağı yukarı kaydırın.

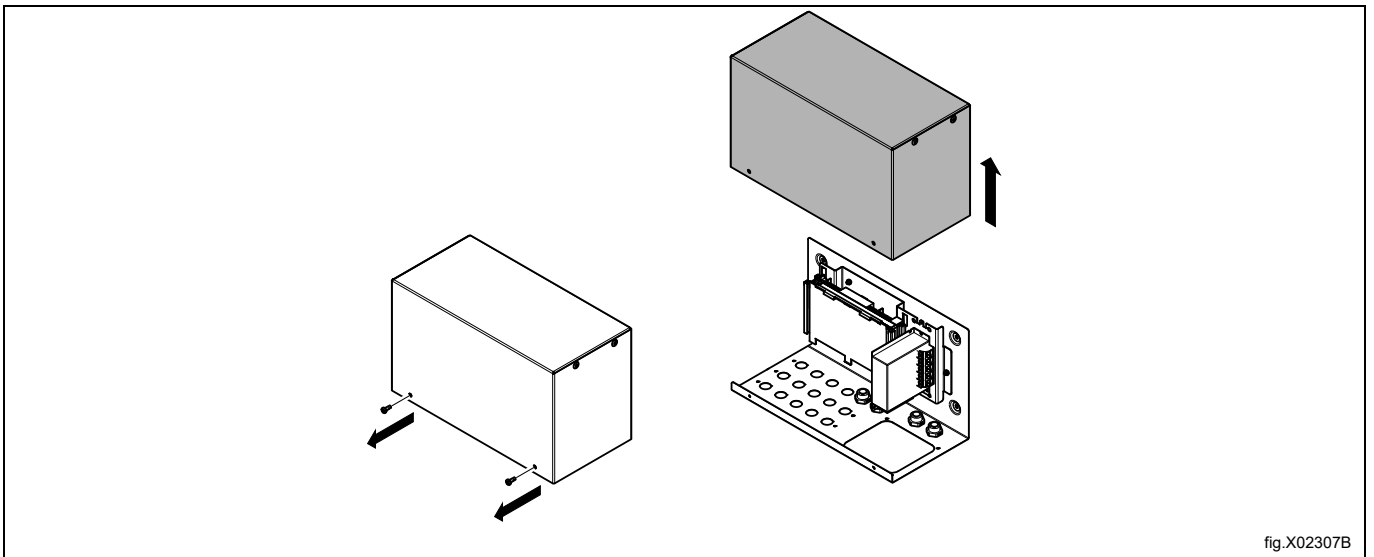

fig.X02307B

ID kutusunu şablon olarak kullanın ve doğru hizada olduğundan emin olup duvar üzerinde delinecek yerleri işaretleyin.

4 adet \varnothing 3-3,5 mm'lik delik açın ve ID kutusunu metal montaj paneline bağlamak için M4 x 11 vida kullanın.

Beton duvar için: 4 adet \varnothing 5,5 x 40 mm'lik delik açın, duvar ankrajları yerleştirin ve ID kutusunu beton duvara sabitlemek için 4,2 x 25 vida kullanın.

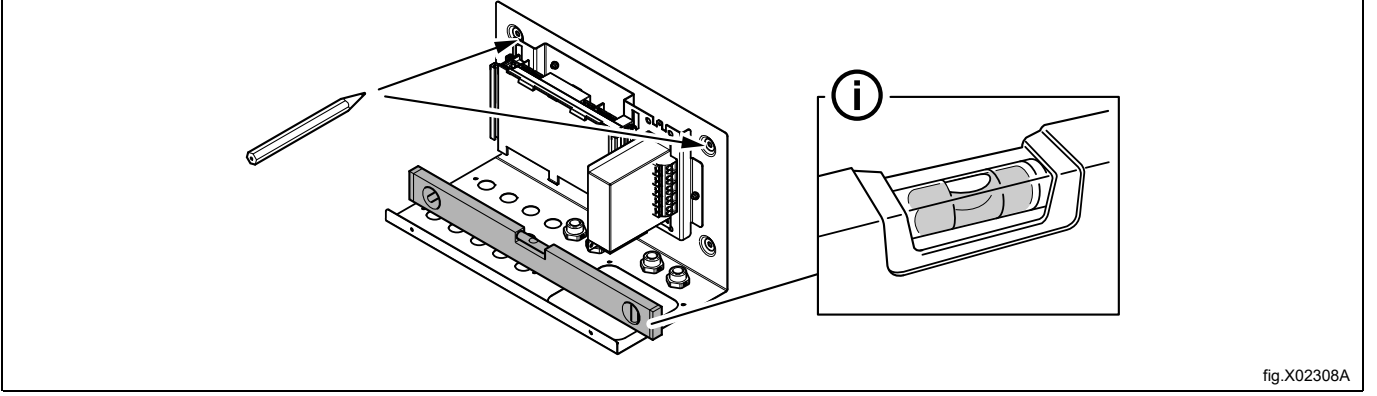

fig.X02308A

5.2 Pompa kaidesi montajı

Not!

Bu belgede gösterilen prosedür ve resimler örnek amaçlıdır, kurulumu yaparken pompa üreticilerinin kurulum kılavuzuna başvurun.

Pompa kaidesinin monte edileceği duvar, duvar sabitleyicilerini destekleyebilmeli, düz ve zemine dik olmalıdır.

Duvar montaj braketini şablon olarak kullanın ve duvar üzerinde delinecek yerleri işaretleyin.

Delikleri delin ve uygun duvar sabitleyicilerini yerleştirin. Duvar montaj braketini vidalarla sabitleyin. Duvar montaj braketinin düzgün hizalandığından emin olun.

Pompa kaidesini duvar montaj braketini üzerine, yerine yerleşene kadar aşağı yönde bastırarak monte edin.

Hortumları pompa kaidesine bağlayın.

Sıvı deterjan borusunu her bir pompanın sol tarafına bağlayın.

Pompanın kurutma makinesine giden hortumu, her bir pompanın sağ tarafına bağlanır.

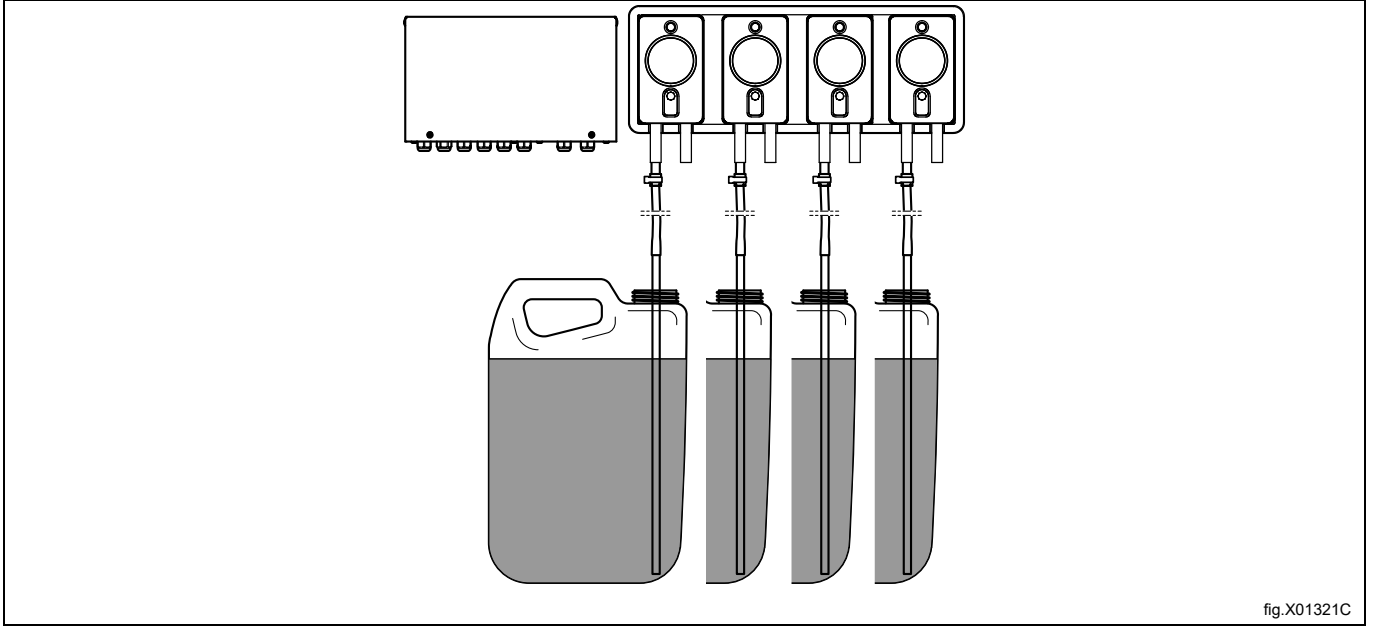

fig.X01321C

Kurutma makinesi, harici dozaj sistemlerinin bağlantısı için hazırlanır.

Bağlantılar teslimatta kapalıdır. Tüplerin bağlanacağı yerde \varnothing 6 mm delik delinerek kullanılabilir bağlantıları (A) açın.

Not!

Delme işlemi sonrasında herhangi bir çapak kalmamasına dikkat edin.

Pompanın sağ tarafındaki hortumu kurutma makinesi üzerinde kullanılacak bağlantıya bağlayın.

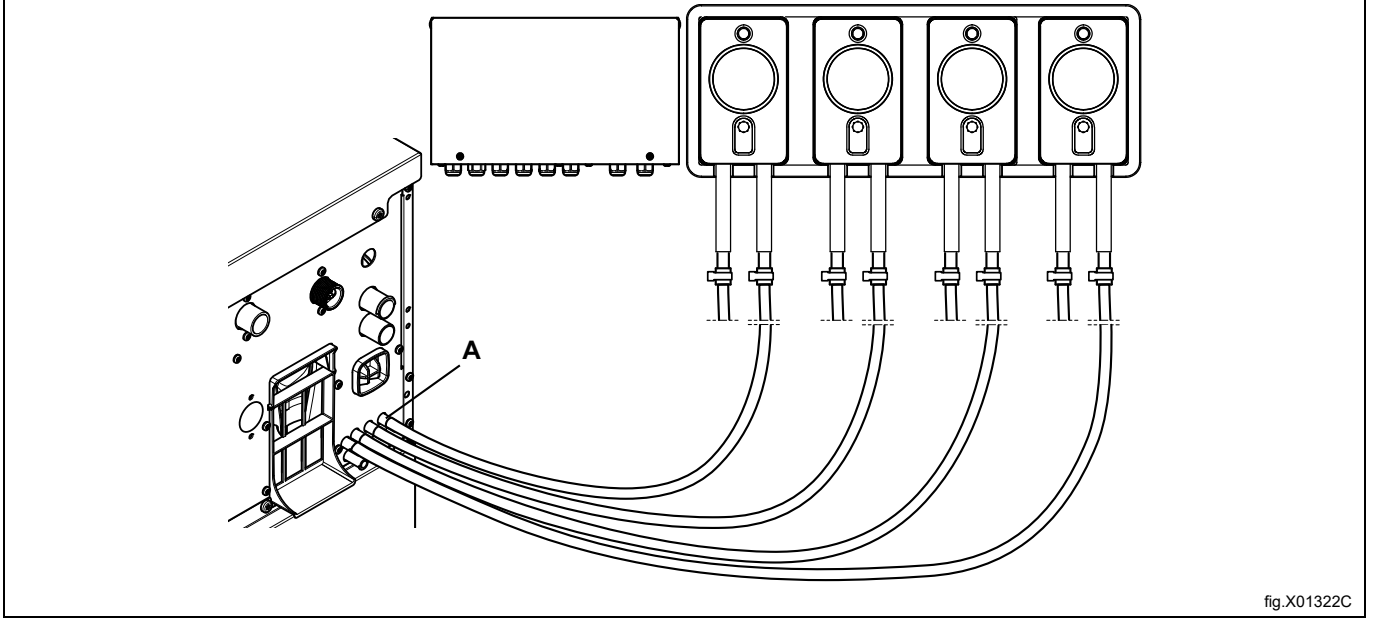

fig.X01322C

Hortumların silikon veya benzeri bir yumuşak malzemeden yapılmış olması halinde, hortumu bağlantıya takmak için bir kablo kelepçesi kullanın. Hortumların sert malzemeden yapılması durumunda, kablo kelepçesi kullanarak daha sıkı bağlantı yapılması önerilmez.

5.2.1 ID kutusundaki bağlantılar

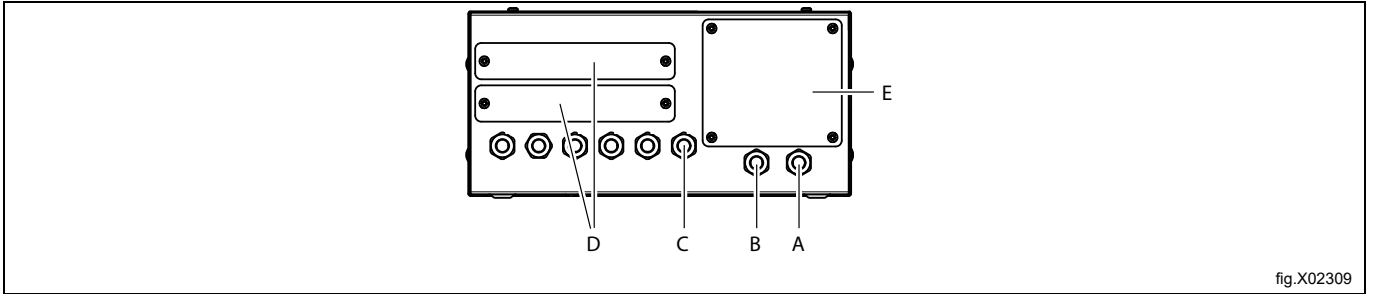

fig.X02309

A	Güç girişi (kurutma makinesinden 220-240 V AC~ 50/60 Hz 3A Maks.)
B	Veri girişi
C	6 x Çıkış / Giriş kablo rakorları (Pompalara çıkış / Düşük seviye problemlerden giriş / Sifon manifolduna çıkış veya merkezi dozlamadan çıkış/dozlamaya giriş)
D	10 x kablo rakorları deliği (ilave Kit ekstra G/Ç22 için)
E	Ekstra kablo rakorları alanı (Ekstra delikler açılmalıdır)

5.3 Elektrik bağlantısı



Dozaj sistemine giden güç kaynağı hiçbir zaman makinenin gelen giriş terminal blokuna veya G/Ç kartı üzerindeki kenar konnektörlerine bağlanmamalıdır.

Kurutma makinesinin gücünü yalıtın.

Makineden terminal direnci ile konnektör bağlantısını kesin (B).

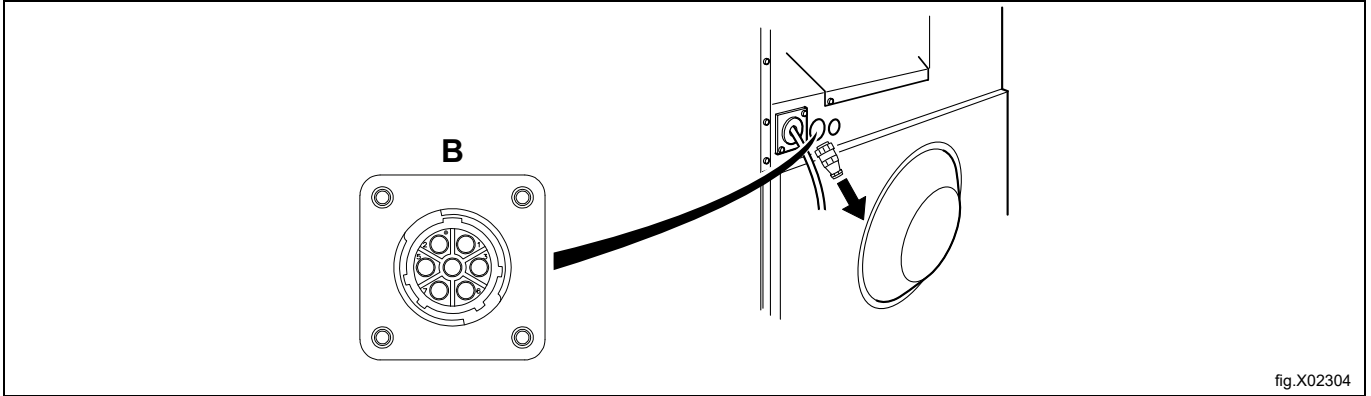

fig.X02304

ID kutusundan gelen kabloları makine üzerindeki A (güç çıkışı) ve B (veri çıkışı) bağlantılarına bağlayın.

Not!
ileride kullanmak için terminal direncini saklayın. Dozaj sistemi makineden kaldırılırsa terminal direnci, makinedeki pozisyonuna yeniden bağlanmalıdır.

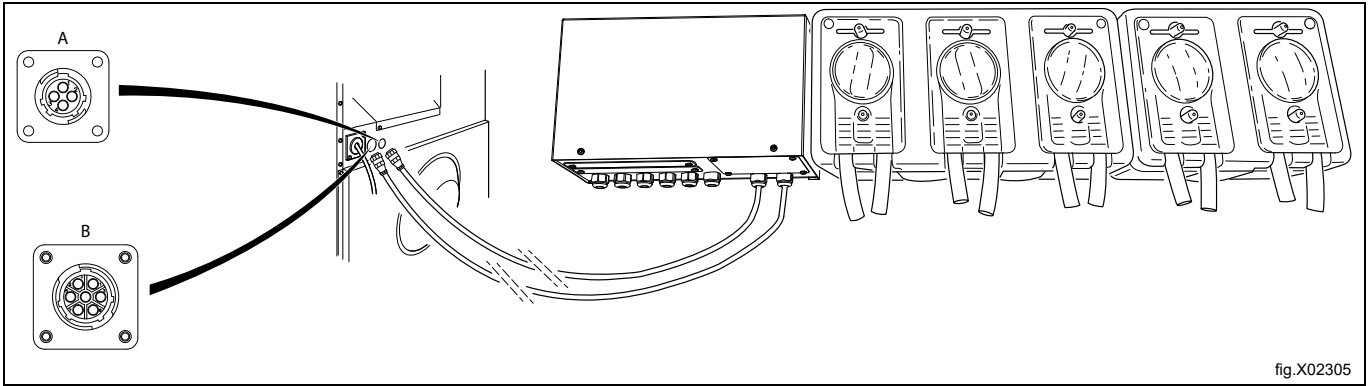

fig.X02305

Ekli kablolama şemasına göre 3. taraf pompaların kablolarını bağlayın.

- Pompa başına 220-240 V AC~ 50/60 Hz ve 1A'ya kadarsa pompalara güç verilmesi. Kablolama şemasını üzerinde "Güç kaynağı seçeneği" notunun olduğu N'ye 10 numaralı ve L'ye 9 numaralı terminali bağlayın. (1 ve 2 numaralı terminale hiçbir pompa bağlamayın.)
- 24VDC voltajlı ve pompa başına en fazla 0.5A akım beslemeli pompalara güç beslemek için. Terminal 1'den (N) 9'a bir bağlantı teli ve terminal 2'den (L) 10'a bir bağlantı teli bağlayın. Çıkışların maksimum yükü toplamda 0,5 A'dır.

Farklı voltaj sınıfları veya 1A üzeri akım tüketimi için, pompaların zarar görmesini veya kurutma makinesindeki sigortaların yanmasını önlemek için harici bir güç kaynağı kullanılmalıdır.

Harici güç kaynağını 9 ve 10 numaralı terminale bağlayın. (1 ve 2 numaralı terminale hiçbir pompa bağlamayın.)

5.3.1 Kabloların bağlantısı

Merkezi dozlama sisteminden gelen kabloları kablo bağlantı şemasına göre bağlayın.

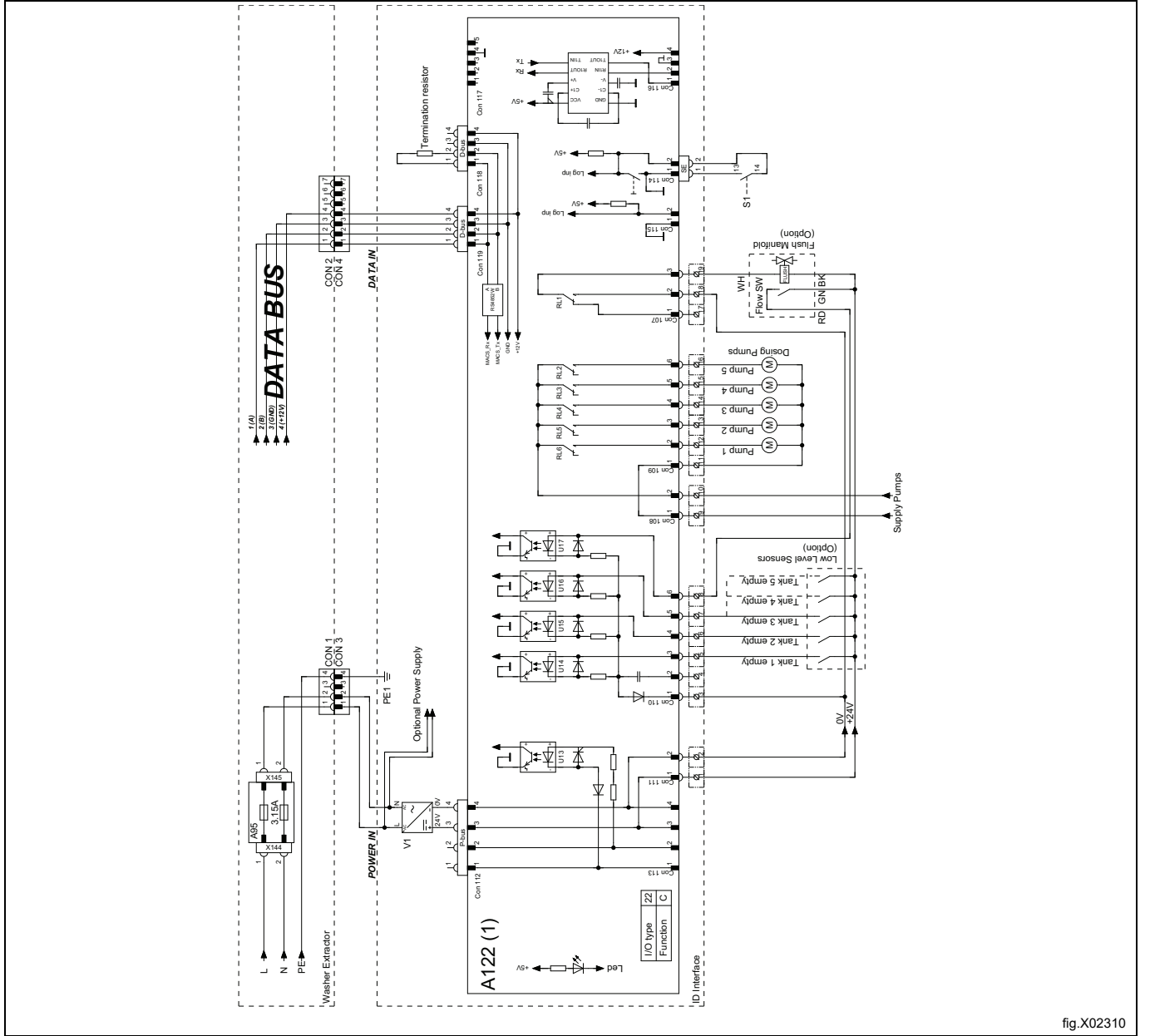

fig.X02310

5.4 3. taraf pompalarını (maksimum 15 pompa) kontrol etmek üzere ekstra I/O22 kitinin kurulumu

5.4.1 Ekstra G/Ç22 kitinin içindekiler

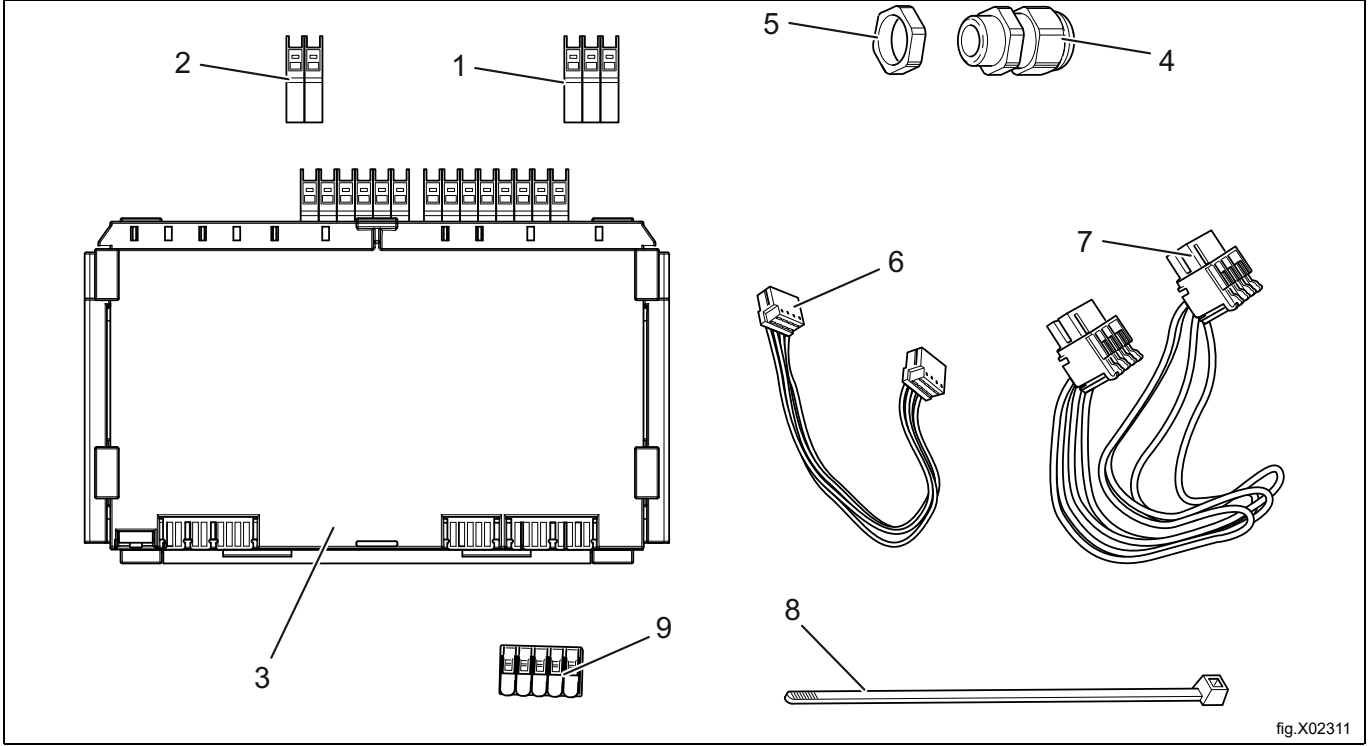

fig.X02311

Poz.	PNC	Açıklama	Adet
1	438870101	Uç konnektörü, 3 kutuplu	5
2	438870103	Uç konnektörü, 2 kutuplu	2
3	432685201	PCBA G/Ç22 PMACS CSO22	1
4	471878041	Priz Kablo rakoru PG9	5
5	471878031	Rondela 13395	5
6	413327477	Kablo demeti D-BUS L = 150 mm	1
7	413308402	Kablo demeti 4P RAST5 P-BUS	1
8	762910205	Kablo bağı	3
9	438871301	Kablo konnektörü	1

Mevcut olana ek olarak G/Ç22 kartı bağlayın/takın.

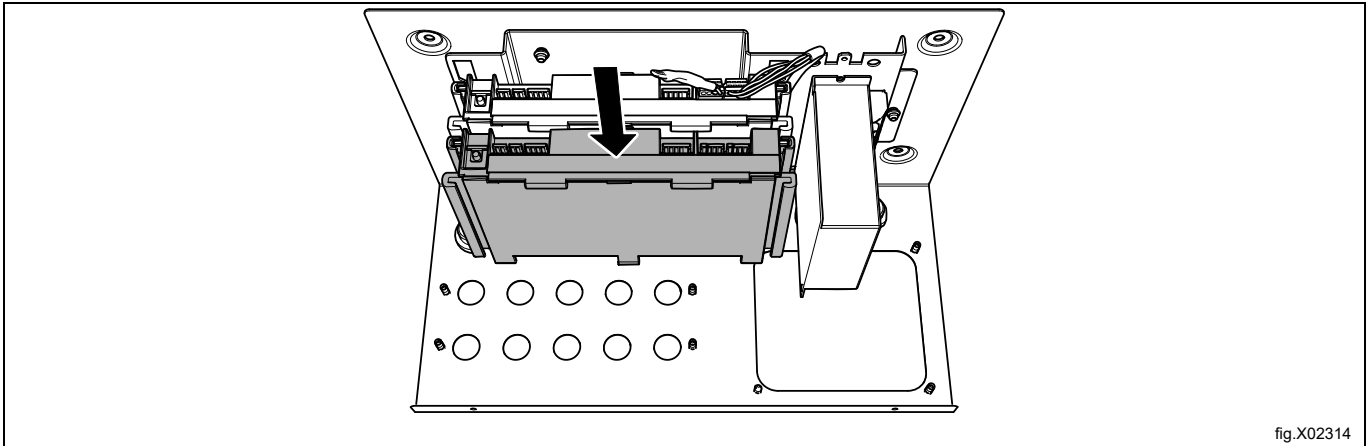

fig.X02314

Terminal direncini ilk G/Ç22 kartından sonuncuya taşıyın.

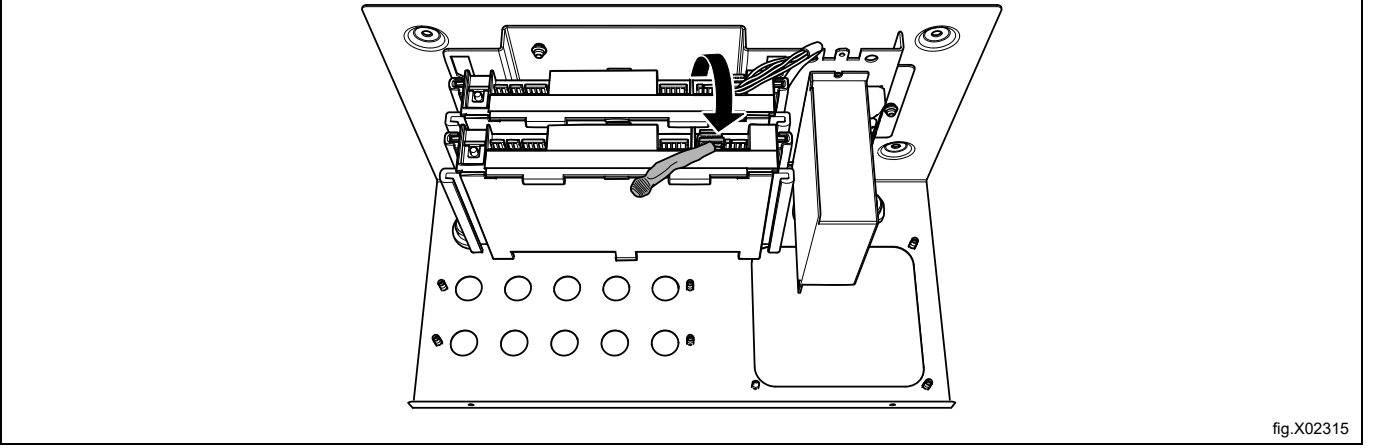

fig.X02315

Her G/Ç22 kartının D-veri yoluna kablo demetini (6) zincir bağlantısıyla bağlayın.

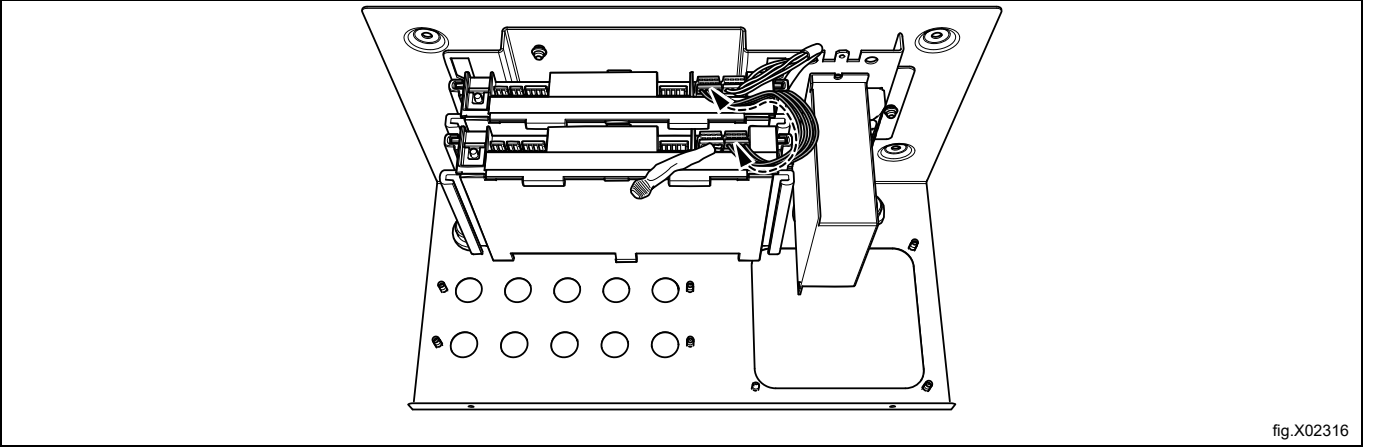

fig.X02316

G/Ç kartlarının altında her G/Ç kartının P-veri yoluna kablo demetini (7) zincir bağlantıyla bağlayın.

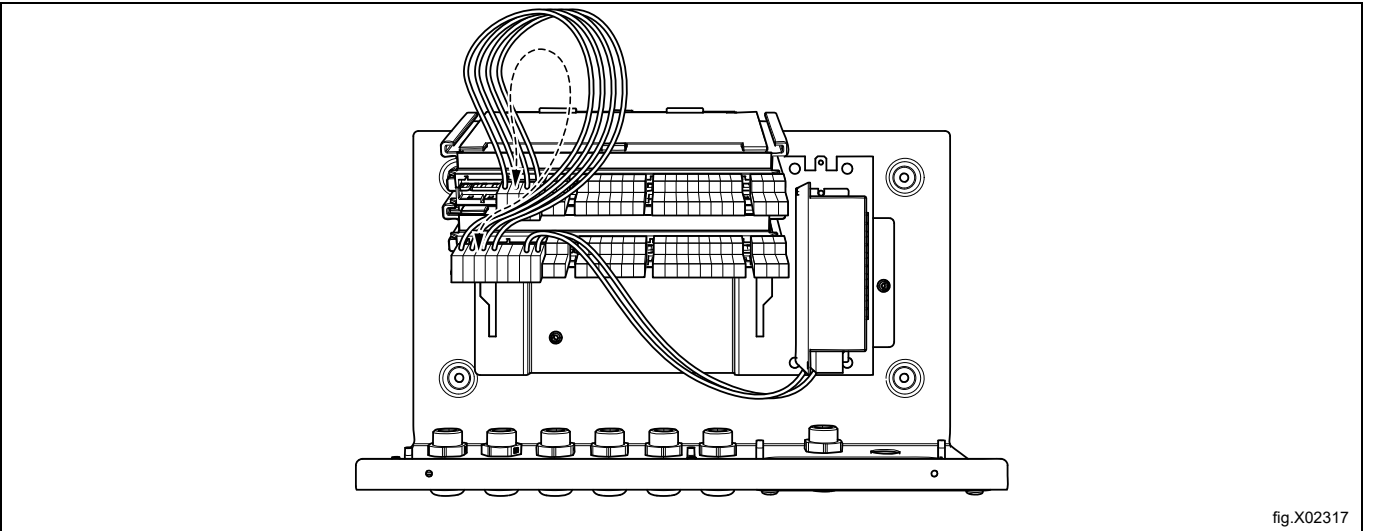
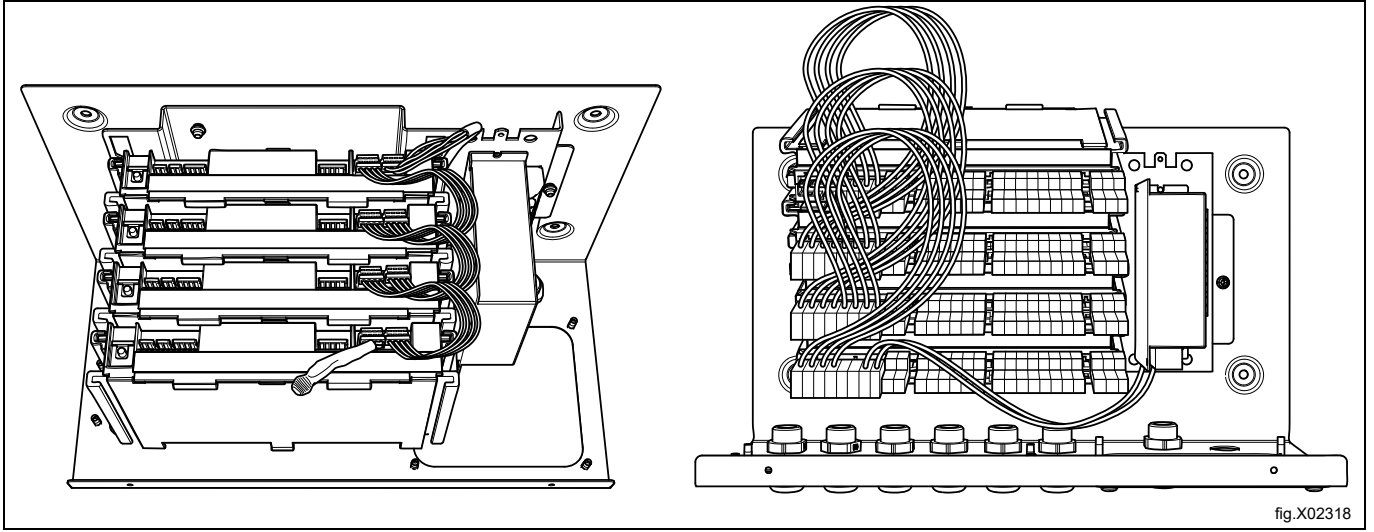

fig.X02317

15 adet (maksimum) 3. taraf pompanın Clarus Vibe yıkama ve sıkma makinesi tarafından kontrol edilebilmesi için, en fazla 2 adet ekstra I/O22 kartı takılabilmektedir (1 set ID box + 2 set Ekstra Kit I/O22). Kurulum işlemi bunların hepsi için aynıdır.

Aşağıdaki resimlerde, örnek olarak bir muhafazaya monte edilmiş 4 adet I/O22 kartı (1 set ID box + 3 set Ekstra Kit I/O22 Kiti) gösterilmektedir.



Aşağıdaki kablolama şemalarına göre üçüncü taraf pompaların kablolarını bağlayın (en fazla 15 pompa).

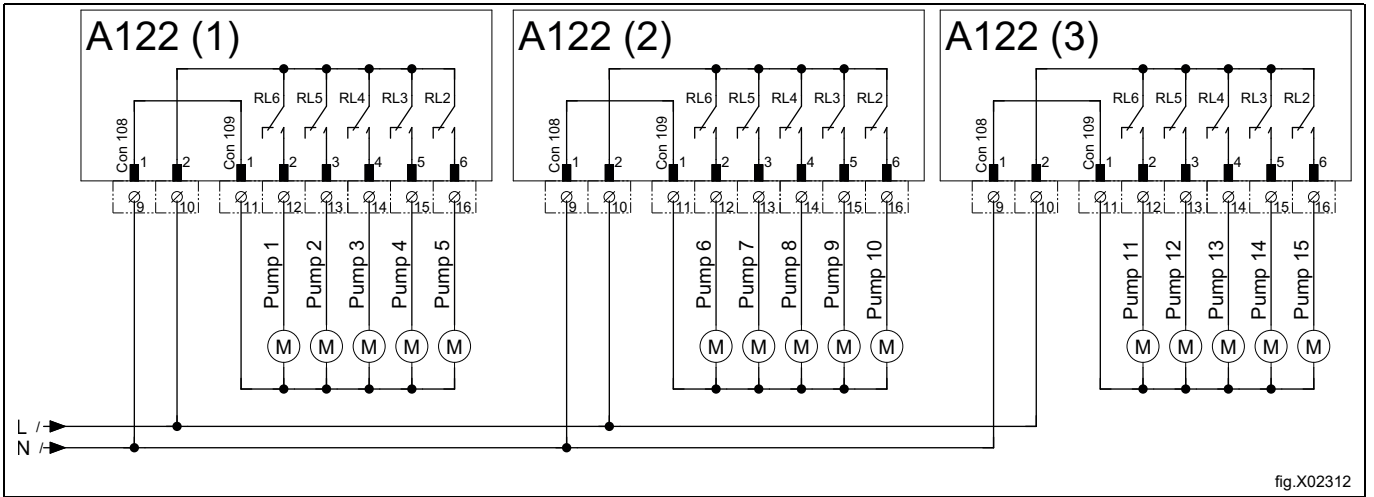

Pompa başına 220-240 V AC~ 50/60 Hz ve 1A'ya kadarsa pompalara güç verilmesi. Kabloleme şemasında "Güç kaynağı seçeneği" notunun olduğu yerde N'ye 10 numaralı ve L'ye 9 numaralı terminali bağlayın.

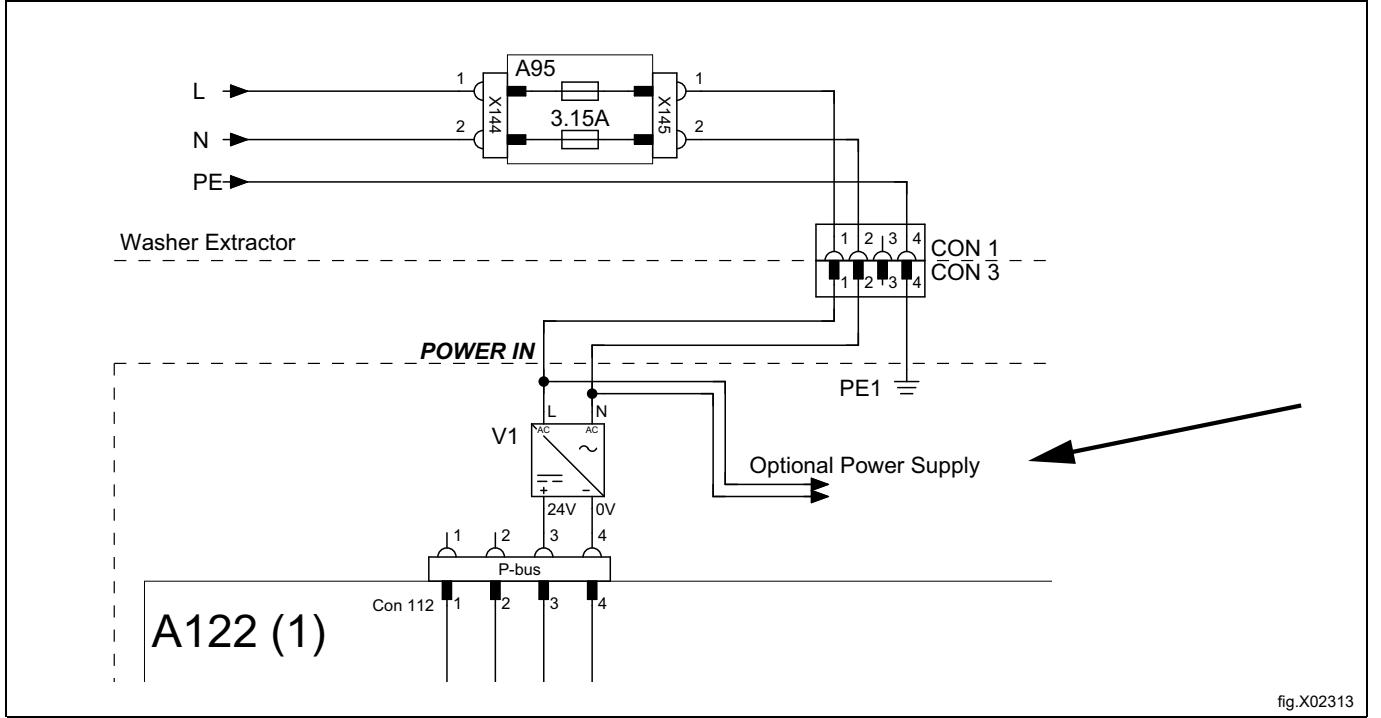

24VDC voltajlı ve pompa başına en fazla 0.5A akım beslemeli pompalara güç beslemek için. Terminal 1'den (N) 9'a bir bağlantı teli ve terminal 2'den (L) 10'a bir bağlantı teli bağlayın. Çıkışların maksimum yükü toplamda 0,5 A'dır. Farklı voltaj sınıfları veya 1A üzeri akım tüketimi için, pompaların zarar görmesini veya kurutma makinesindeki sigortaların yanmasını önlemek için harici bir güç kaynağı kullanılmalıdır. Harici güç kaynağını 9 ve 10 numaralı terminale bağlayın. (1 ve 2 numaralı terminale hiçbir pompa bağlamayın.)

Birçok kablo bir araya getirildiğinde/birbirine bağlandığında kablo konnektörünü (9) kullanın.
Kabloları şekilde gösterildiği gibi takın.

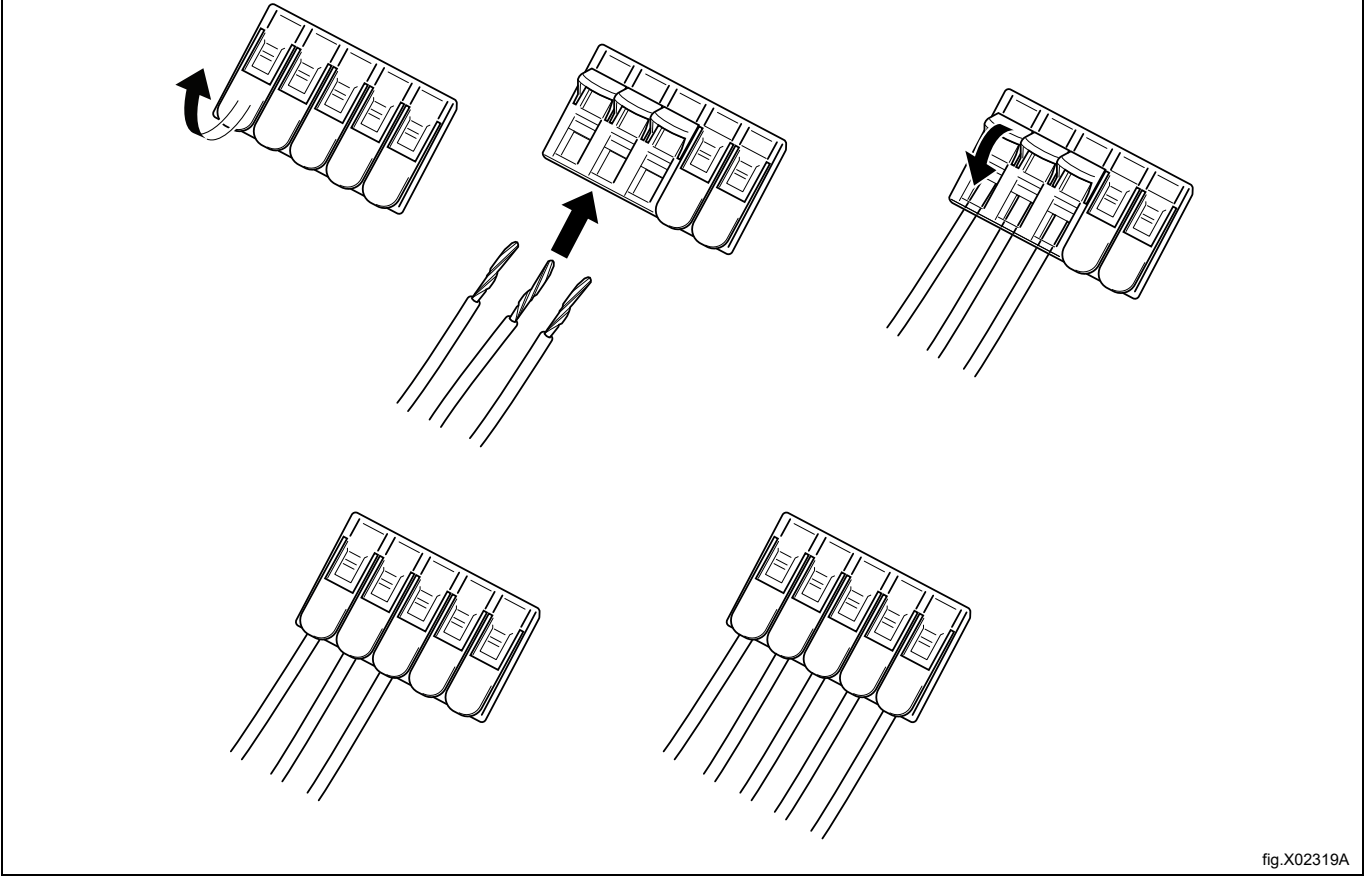

fig.X02319A

Kabloları keskin kenarlardan korumak için kablo rakorlarını (4, 5) kullanın.
Kabloları uygun konumda tutmak için kablo bağları (8) kullanın.

5.5 Kimyasal bağlantılar listesi (Fabrikadan varsayılan, 418810316 bellenimi sürüm 2.3.0'dan referans alın)

Aktif: Pompalar/Kimyasallar

Pompa	Kimyasallar adı (Çıkış)	→	Her Kimyasal adı (Çıkış) şuna değiştirilebilir:
1. Pompa	Deterjan		0: Deterjan
2. Pompa	Yumuşatıcı		1: Yumuşatıcı
3. Pompa	Beyazlatıcı		2: Beyazlatıcı
4. Pompa	Zemin bakımı		3: Zemin bakımı
5. Pompa	Dezenfeksiyon		4: Dezenfeksiyon
6. Pompa	W01 - hassas deterjan		5: W1 - hassas deterjan
7. Pompa	W02 - narin deterjan		6: W2 - narin deterjan
8. Pompa	W03 - hassas yumuşatıcı		7: W3 - hassas yumuşatıcı
9. Pompa	Deterjan 2		8: Deterjan 2
10. Pompa	Beyazlatıcı 2		9: Beyazlatıcı 2
11. Pompa	Zemin bakımı 2		10: Zemin bakımı 2
12. Pompa	Zemin bakımı 3		11: Zemin bakımı 3
13. Pompa	Koruma		12: Koruma
14. Pompa	Emprenye		13: Emprenye
15. Pompa	Kireç Çözme		14: Kireç Çözme
16. Pompa	Sepileme asidi		15: Özel kimyasal
			16: A02 - renk bulaşması önleyici
			17: A03 - deri bakımı
			18: Sepileme asidi
			19: Deterjan 3
			20: Deterjan 4
			21: Deterjan 5
			22: Yumuşatıcı 2
			23: Yumuşatıcı 3
			24: Yumuşatıcı 4
			25: Yumuşatıcı 5
			26: 1. Takviye
			27: 2. Takviye
			28: Zemin bakımı 4
			29: Özel kimyasal 2
			30: Özel kimyasal 3
			31: Hiçbiri

Not!

Yıkama programları, her kimyasalı, pompa numarasından değil, yukarıdaki çıktıdan sipariş verir veya gerektirir. Bu nedenle yıkama programlarındaki kimyasal gereksinimi, Kimyasallar adı (Çıkış) ile eşleşmelidir. Aksi takdirde makine, hiçbir kimyasal olmadan yıkar.

5.6 Sistem/pompalar seçimi

ID kutusu kurulduğunda kurutma makinesi, doğru şekilde çalışmak için hangi tür sistemlerin/pompaların kullanıldığını bilmelidir.

Aşağıdaki şekilde hareket edin:

- Gücü makineye bağlayın.
- Ana menüye erişmek için yönetici tarafından ayarlanan parolayı girin.
- Pompalar menüsünü etkinleştirin.
- Pompalar menüsünü etkinleştirin.

Artık ekranda farklı türde sistemler/pompalar listesi görünür.

- Intelligent Dosing Interface için **0: Peristatik**'i seçin.

5.7 I/O (Giriş/Çıkış) kartlarının 3. taraf pompalarını kontrol etmek üzere ayarlanması

- Ana menüye (Main menu) erişmek için Gelişmiş yönetici parolası veya Gelişmiş hizmet parolası girin.
- Ayarlar (Settings) menüsünü etkinleştirin.
- G/Ç kartı adresleme menüsünü etkinleştirin.

Kullanılabilir G/Ç kartları ve adresleri artık ekranda açılır bir liste olarak görünür. Farklı G/Ç kartları ve adresleri, yeşil veya gri ışıkla işaretlenir.

- Yeşil ışık = kullanımda.
- Gri ışık = kullanımda değil ve adresleme için kullanılabilir.
- **G/Ç Tip 22 listesinde ikinci satırı** seçin.
- Eşleme işlevini başlatmak için Ekle'ye (Add) basın.



fig.X02320A

Ekle'ye basarken aşağıdaki mesaj görüntülenir. Ekrandaki talimatları takip edin.

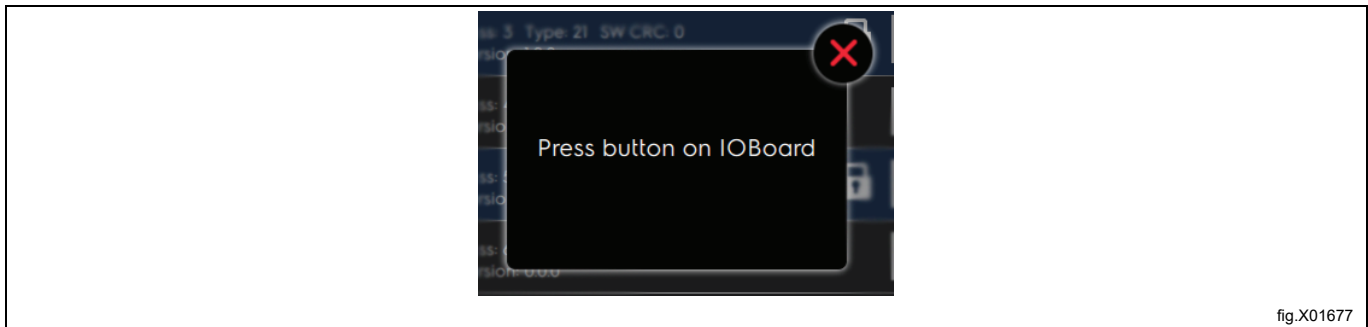

fig.X01677

Adreslemek için 1. G/Ç22 kartındaki servis butonuna basın. (Aşağıdaki şekilde şöyle kuruludur: 1 set ID kutusu + 2 set Ekstra G/Ç22 Kiti).

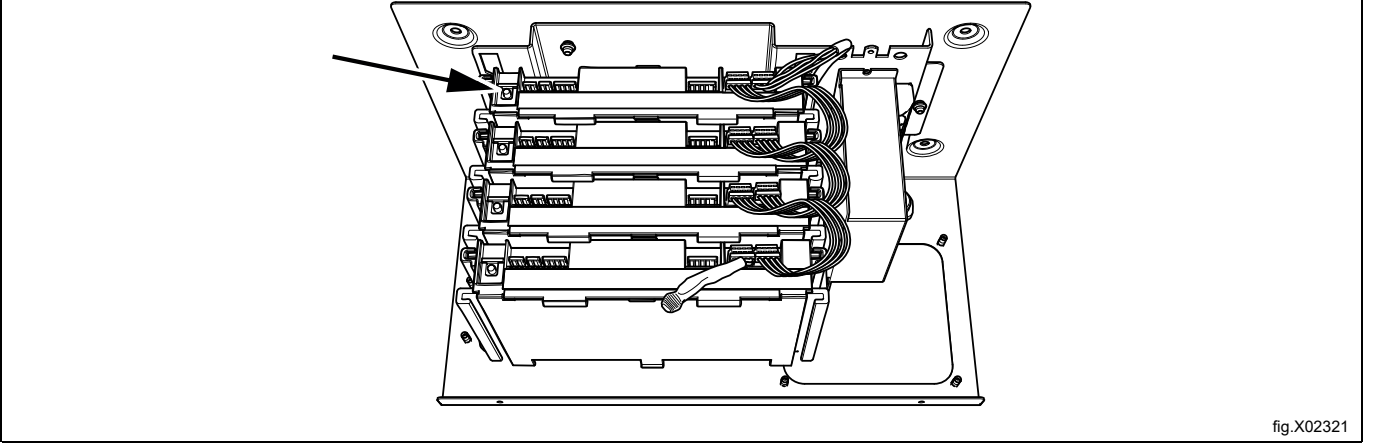

fig.X02321

G/Ç Tip 22 satırındaki yeşil ışık, adreslemenin başarıyla yapıldığını belirtir.

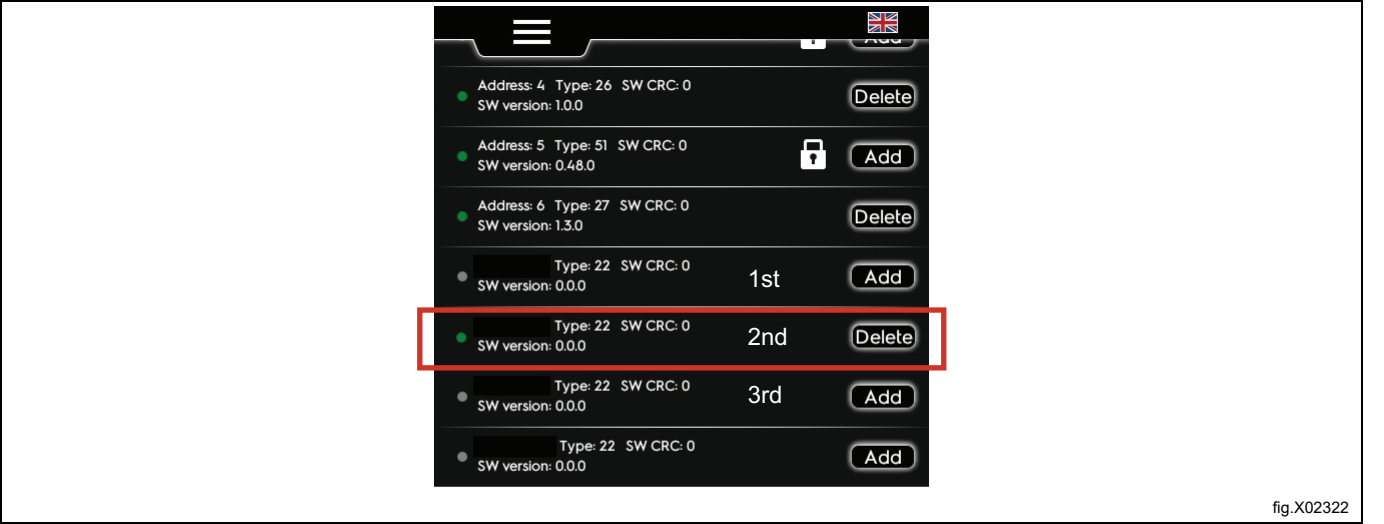

fig.X02322

Daha fazla G/Ç22 kartı kullanılacaksa sonraki üçüncü satıra adreslenmelidir ve bu şekilde devam etmelidir. Toplamda 3 adede kadar G/Ç22 kartı kullanılabilir ve adreslenebilir.

5.8 Pompaları hazırlama

- Ana menüye (Main menu) erişmek için Gelişmiş yönetici parolası veya Gelişmiş hizmet parolası girin.
- Pompalar menüsünü etkinleştirin.
- Hazırlama menüsünü etkinleştirin.
- İlk pompayı hazırlamaya başlamak için listeden 1. Pompayı etkinleştirin.
- Hazırlamayı başlatmak için yürüt'e ve hazır olduğunda durdur'a basın. (Başlatmak ve durdurmak için G/Ç22 kartındaki hizmet düğmesini de kullanabilirsiniz.)

Hortum, hortumun çıkışına kadar tamamen doldurulmalıdır.

Tüm pompalar için aynısını yapın.

5.9 Pompaları kalibre etme

- Ana menüye (Main menu) erişmek için Gelişmiş yönetici parolası veya Gelişmiş hizmet parolası girin.
- Pompalar menüsünü etkinleştirin.
- Kalibrasyon menüsünü etkinleştirin.
- İlk pompayı kalibre etmeye başlamak için listeden P1'i etkinleştirin.

Kalibre sırasındaki farklı adımlar artık ekranda görülebilir.

1. Kalibre edilecek çıkış tüpünün altında ml işaretleri olan (minimum hacim 300 ml) bir kap yerleştirin.
2. Kalibrasyonu başlatmak için başlat'a basın.
3. Kaptaki 250 ml olduğunda durdur'a basın.
4. Pompa için sonucu kaydedin.

İlk pompa artık kalibre edildi.

Tüm pompalar için aynısını yapın.

Not!

Kalibrasyonu başlatmak ve durdurmak için G/Ç22 kartındaki hizmet düğmesini de kullanabilirsiniz.

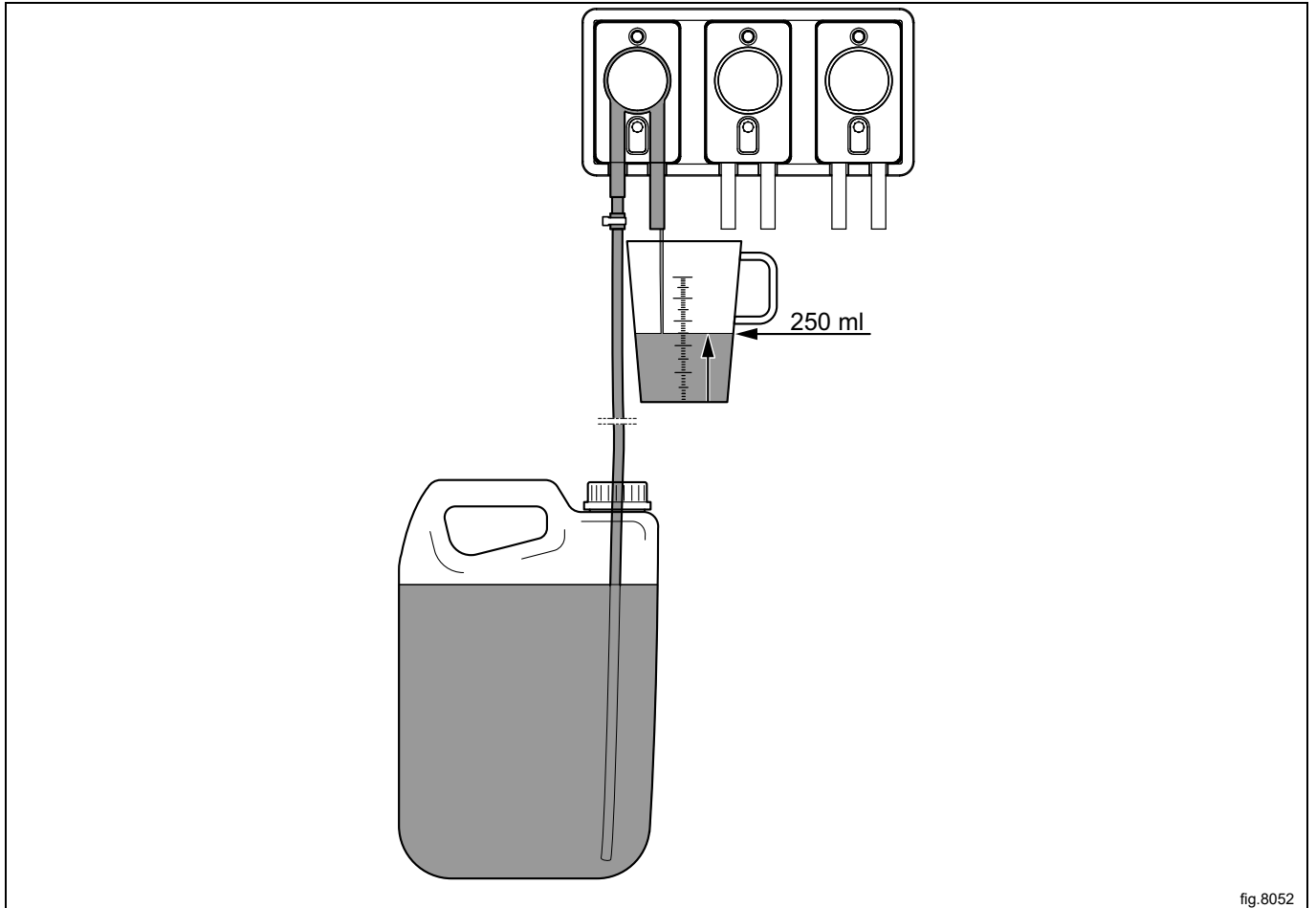

5.10 Sifon manifoldunun kurulumu (isteğe bağlı)

Sifon manifoldu, pompa standı ve kurutma makinesi arasındaki tüplerin 10 m'den uzun olduğu konumlarda önerilir (Su basıncı, en az 1,8 bar ile maks. 6 arasında olmalıdır).

Tehlikeli kimyasalların kullanıldığı kurulumlarda da güvenlik nedenleriyle kullanılabilir.

Sifon manifoldu, kullanımda olmadığı tüpleri temizlemek için kullanılır.

Sifon manifoldunu, pompa standının altındaki uygun bir konuma monte edin. Sifon manifoldu, duvar askıları ile duvara monte edilmelidir (A).



Dikkat



Sifon manifoldunun elektrik giriş/çıkış 24 V~ Güvenlik Ekstra Düşük Gerilim (SELV) değerindedir. Sifon manifoldunu bağlamadan önce pompa standını elektrik kaynağından yalıtın.

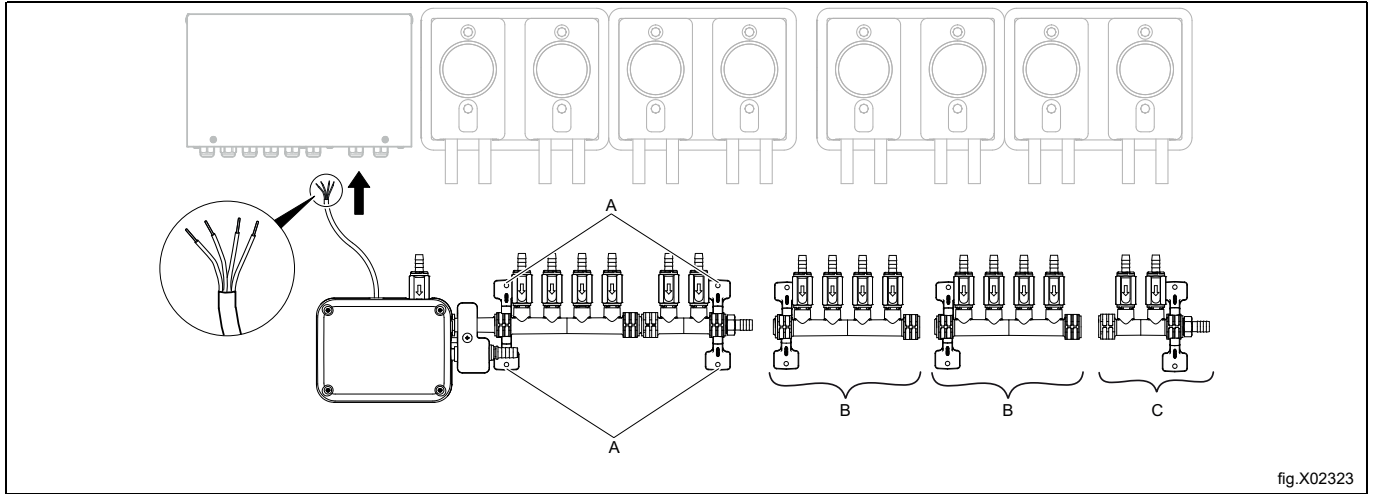

Sifon manifoldu bağlantılarına çıkış tüplerini bağlayın (B).

Sifon manifoldundan bir tüpü kurutma makinesine bağlayın (C).

Not!

Bağlamadan önce tüplerin ısıtılması önerilir.

Su girişini bağlayın (D).

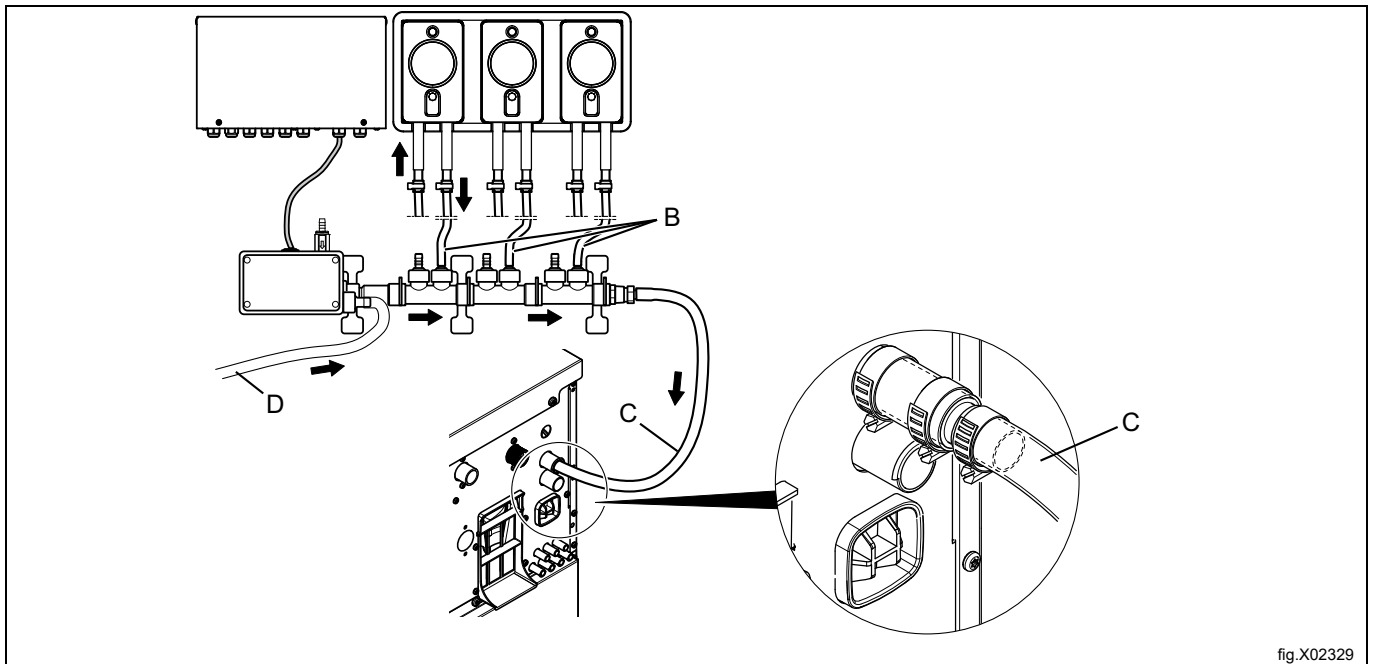

Sifon manifoldu kablosundaki konnektörü kesin ve şekilde göre, kabloları 11 mm uzunluğunda kesin.

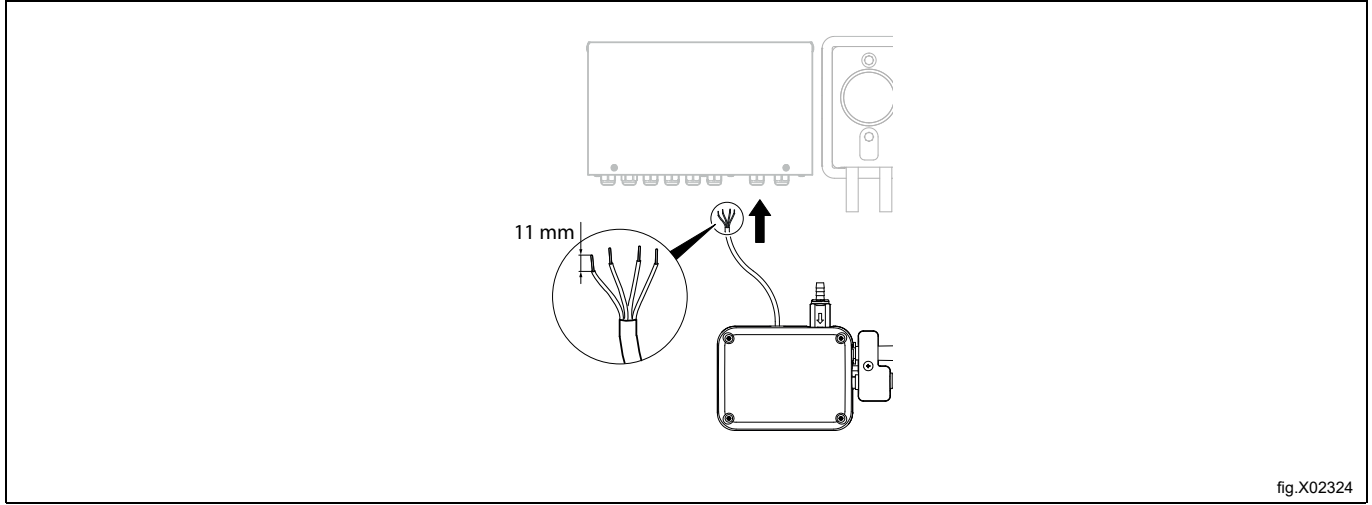

Sifon manifoldundaki elektrik kablolarını aşağıdaki kablo diyagramına göre 1. G/Ç kartına bağlayın.

Yeşil (GN) ve siyah (BK) kabloları 1 numaralı terminale (+24 V), kırmızı (RD) kabloyu 8 numaralı terminale, beyaz (WH) kabloyu 19 numaralı terminale ve 18 numaralı terminale 2 ve 3 (0V) numaralı terminale bağlayın.

Not!
Diğer 3. Taraf Sifon manifoldları için kablolarda başka renkler olabilir. Kablolama devresinden emin olun ve her kabloyu kablolama şemasına göre bağlayın.

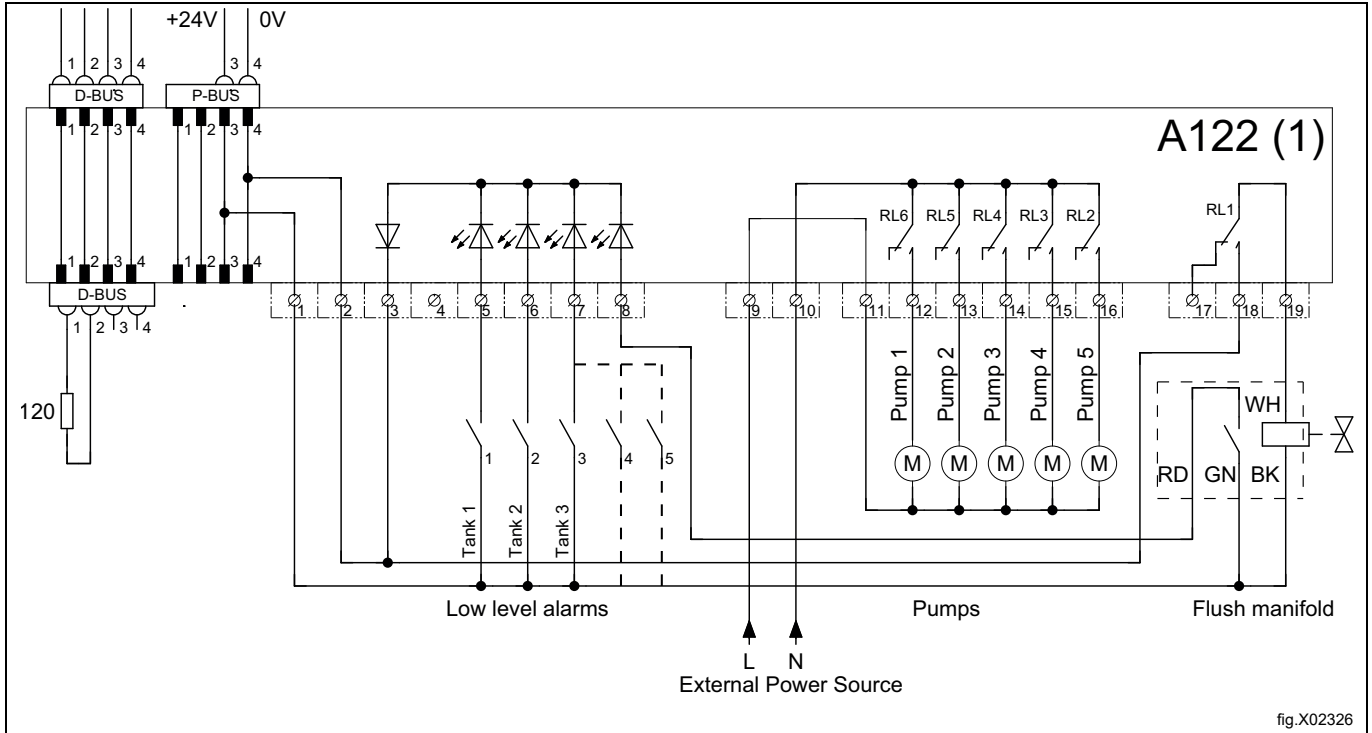

Sifon manifoldu kurulduğunda kurutma makinesi, doğru şekilde çalışmak için hangi tür sistemlerin/pompaların kullanıldığını bilmelidir.

Aşağıdaki şekilde hareket edin:

- Ana menüye (Main menu) erişmek için Gelişmiş yönetici parolası veya Gelişmiş hizmet parolası girin.
- Pompalar menüsünü etkinleştirin.
- Pompalar menüsünü etkinleştirin.

Artık ekranda farklı türde sistemler/pompalar listesi görünür.

- Intelligent Dosing Interface için **2:Sifon manifoldu için Manifold**.

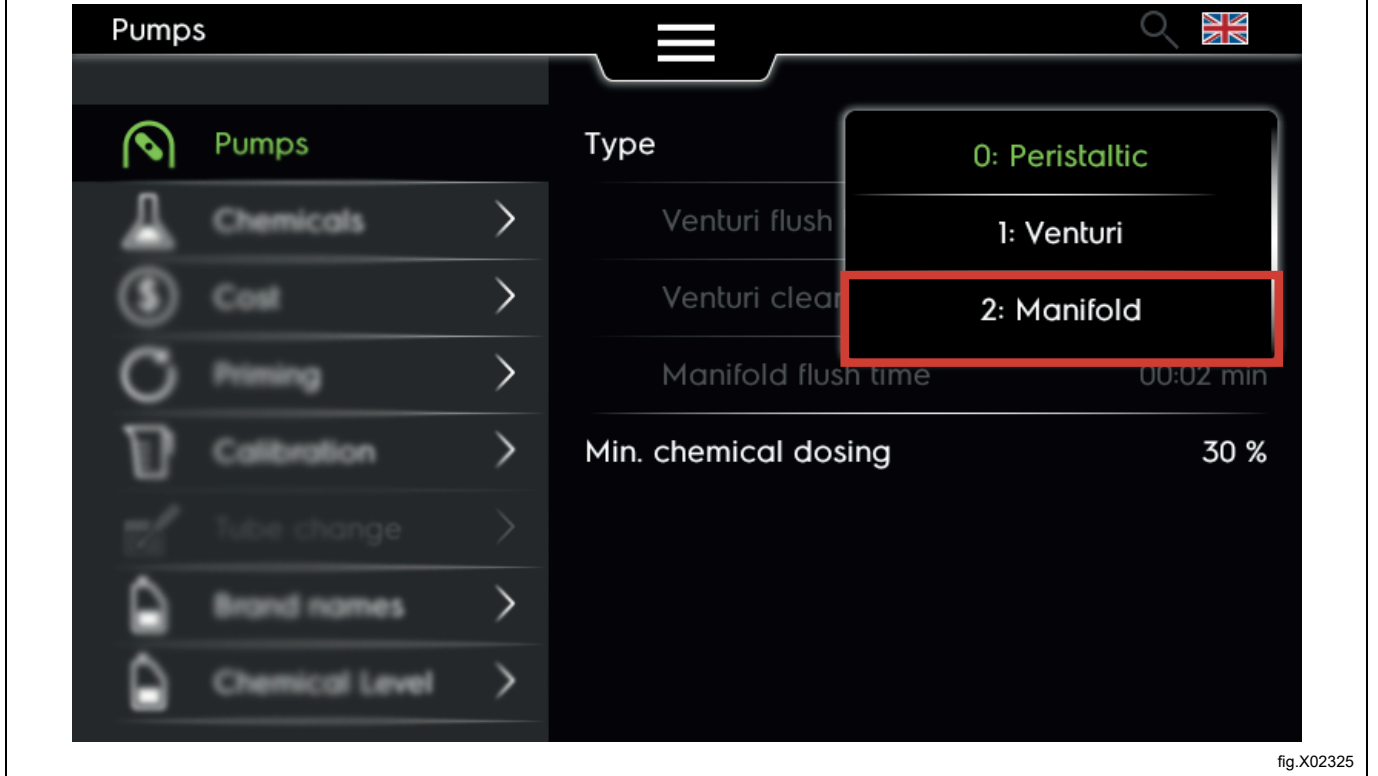

5.11 Düşük düzey sensörler ve sifon manifoldu bağlantısı

Düşük düzey sensörlerin bağlanmasından önce ID kutusu ve pompa standını elektrik kaynağından yalıtın.

Bağlantıdan önce kontrol kutusunu açın.

Düşük düzey sensörleri kurulursa kimyasal tanklardan herhangi birinin seviyesi azaldığında bir hata mesajı görüntülenecektir. Ancak program devam edecektir. A122 (1) kartı pompalar için 5 çıkış içerir ancak düzey algılama için yalnızca 3 girişi vardır. Bazı düşük düzey sensörleri paralel olarak bağlanmalıdır; ör. Tank 3-4-5 birleştirilir. Böyle bir kurulumda kontrol sistemi, birleştirilen sensörlerden biri tetiklendiğinde düşük düzey alarm verir. Aşağıdaki şekilde, sifon manifoldu böyle bir yapılandırma gösterilmektedir.

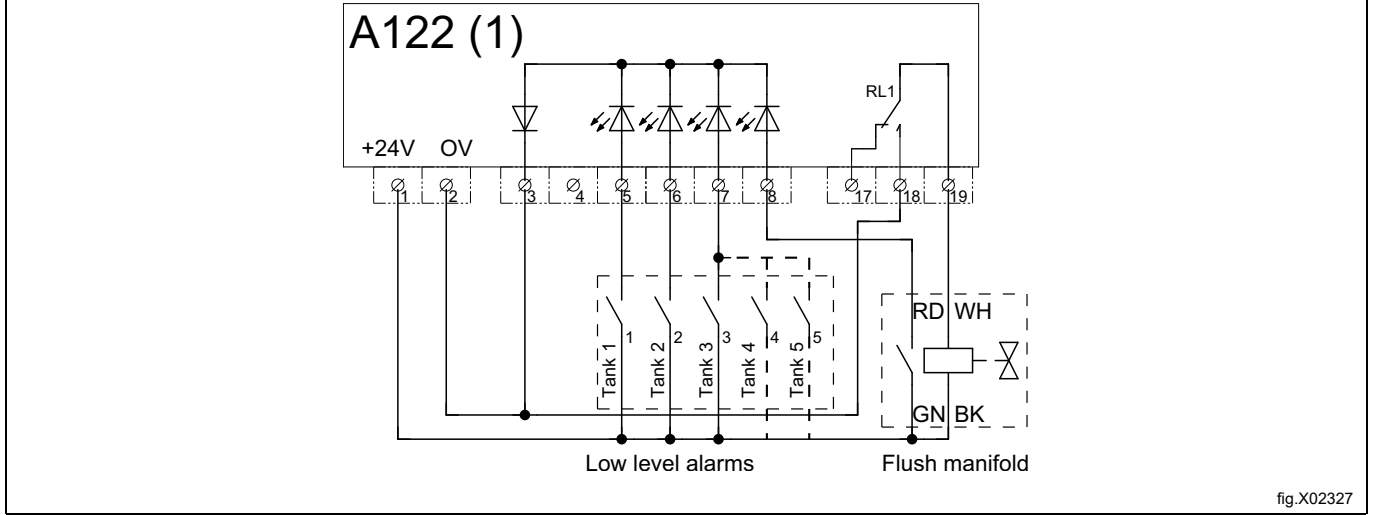

fig.X02327

Birçok kablo bir araya getirildiğinde/birbirine bağlandığında kablo konektörünü (9) kullanın.

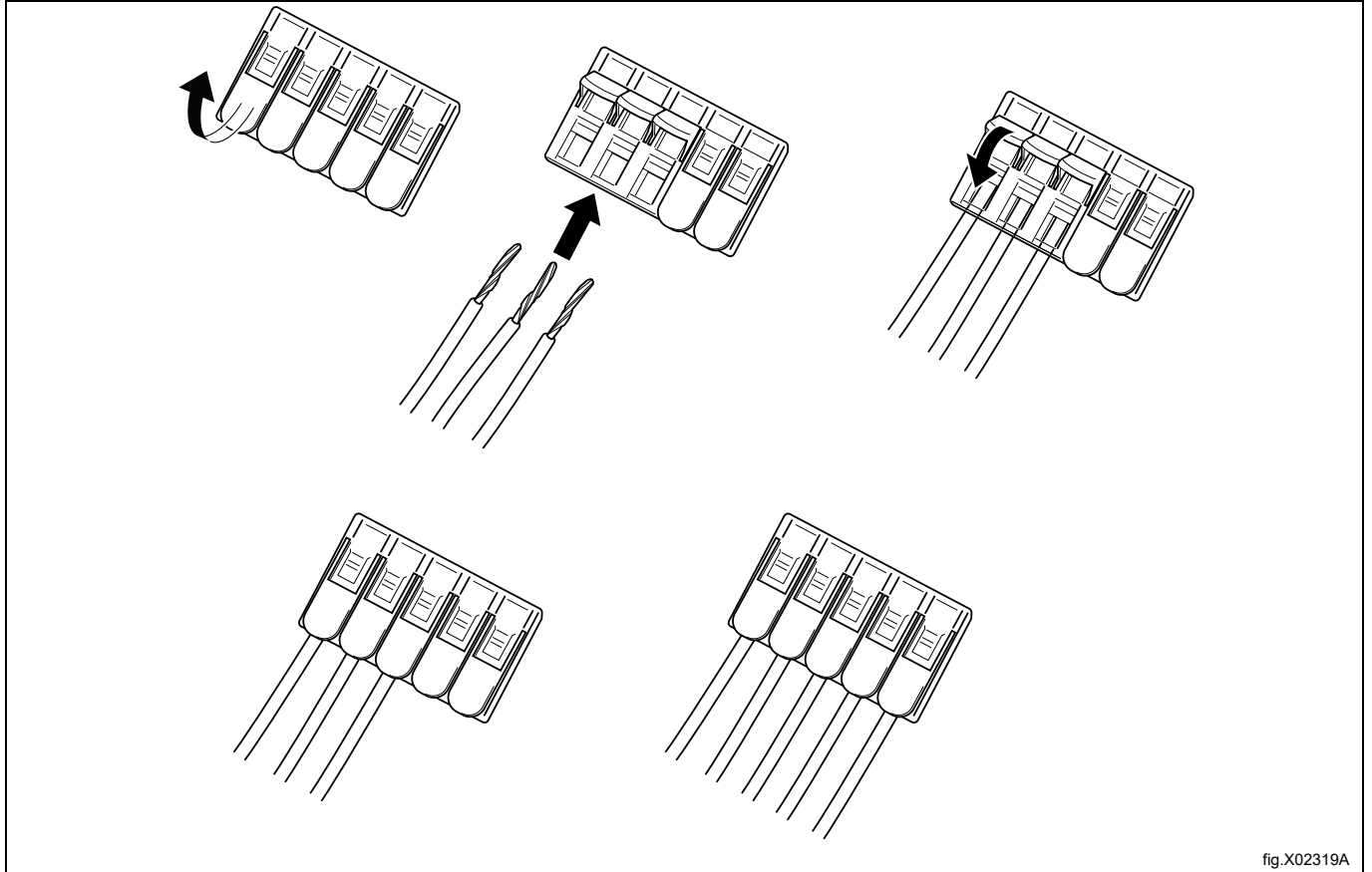
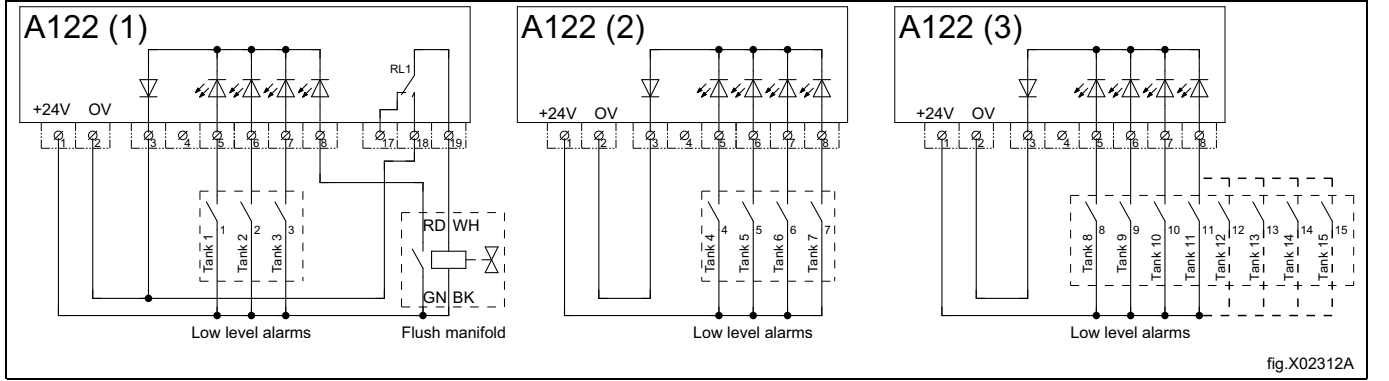

fig.X02319A

ID kutusu 3 adede kadar G/Ç22 kartıyla kurulursa Düşük düzey sensörleri, 11 tanka kadar her bir tank için ayrı ayrı kurulabilir ve kalan tanklar, paralel olarak bağlanmalıdır; ör. Tank 11–15 birleştirilir. Aşağıdaki şekilde, sifon manifoldlarıyla böyle bir yapılandırma gösterilmektedir.



6 Bir dahili G/Ç22 olarak çalışan ID kutusunun montajı (opsiyonel)

Bu ID box (PNC: 988930041), I/O22'nin 1. adresine ayarlanması durumunda bir dahili I/O22 olarak işlev görebilmektedir.

Bu, makinelere örneğin başlatmayı etkinleştirme, uzaktan başlatma/durdurma, harici jeton sayacı/merkezi ödeme, duraklatma sinyalleri, vs. gibi fonksiyonlara bağlanma imkanı tanıyacaktır.

ID kutusunu açmak için 2 vidayı çıkarın ve kapağı yukarı kaydırın.

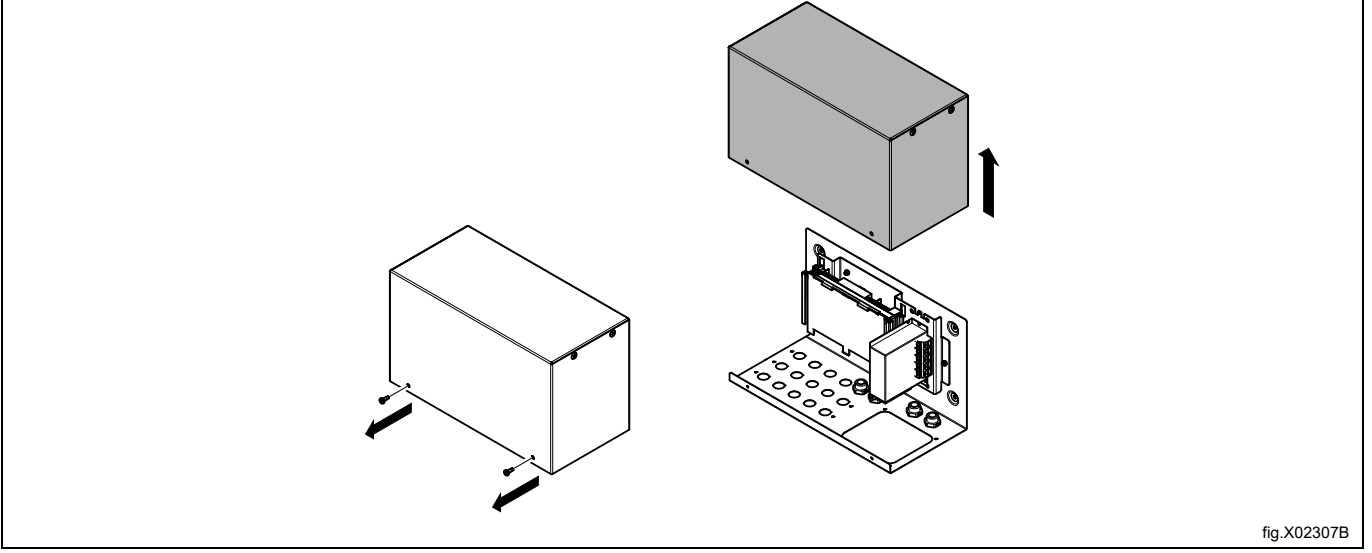

fig.X02307B

ID kutusunu şablon olarak kullanın ve doğru hizada olduğundan emin olup duvar üzerinde delinecek yerleri işaretleyin.

4 adet \varnothing 3-3,5 mm'lik delik açın ve ID kutusunu metal montaj paneline bağlamak için M4 x 11 vida kullanın.

Beton duvar için: 4 adet \varnothing 5,5 x 40 mm'lik delik açın, duvar ankrajları yerleştirin ve ID kutusunu beton duvara sabitlemek için 4,2 x 25 vida kullanın.

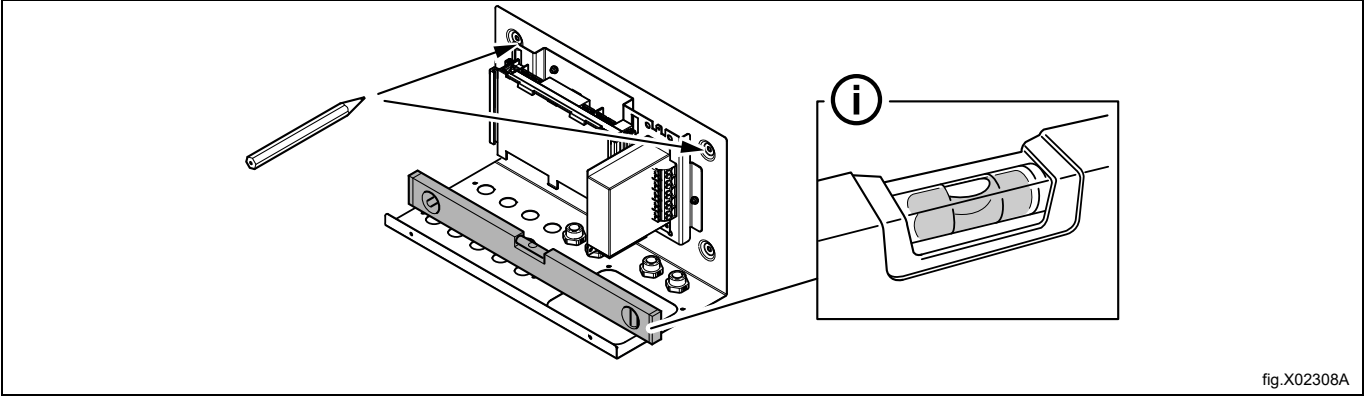
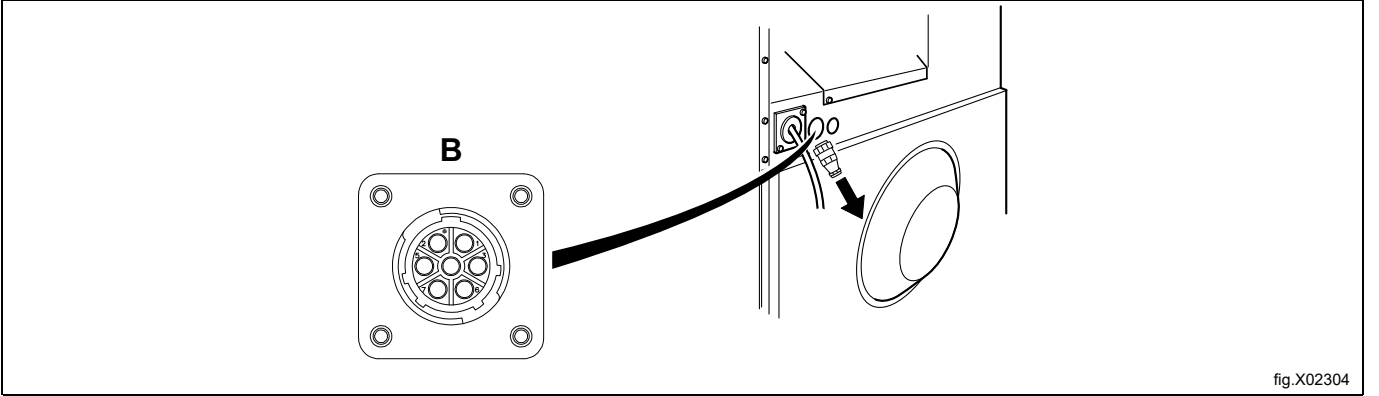

fig.X02308A

Kurutma makinesinin gücünü yalıtın.

Makineden terminal direnci ile konektör bağlantısını kesin (B).



ID kutusundan gelen kabloları makine üzerindeki A (güç çıkışı) ve B (veri çıkışı) bağlantılarına bağlayın.

Not!

İleride kullanmak için terminal direncini saklayın. Dozaj sistemi makineden kaldırılırsa terminal direnci, makinedeki pozisyonuna yeniden bağlanmalıdır.

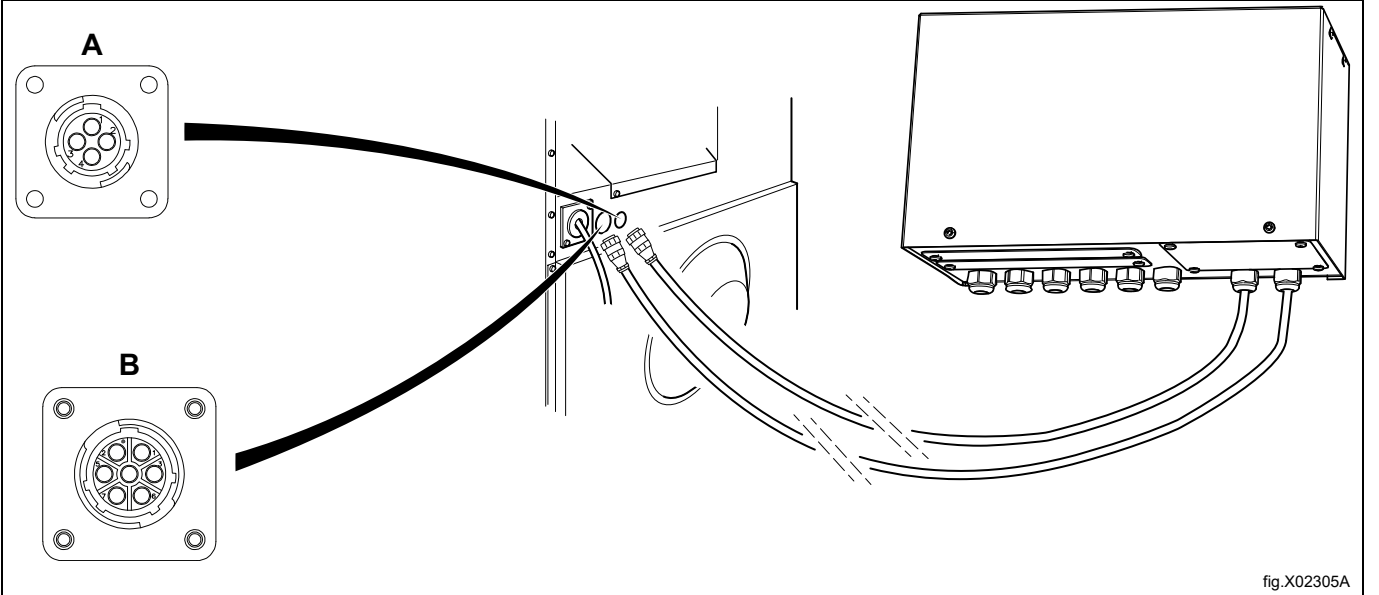

Tüm bağlantılar hazır olduğunda, makineye gücü bağlayın.

G/Ç kartı adresleme menüsünü etkinleştirin.

G/Ç Tip 22 için birinci satırı seçin.

Adreslemek için 1. G/Ç22 kartındaki servis butonuna basın.

G/Ç Tip 22 için birinci satırdaki yeşil ışık, adreslemenin başarıyla yapıldığını belirtir.

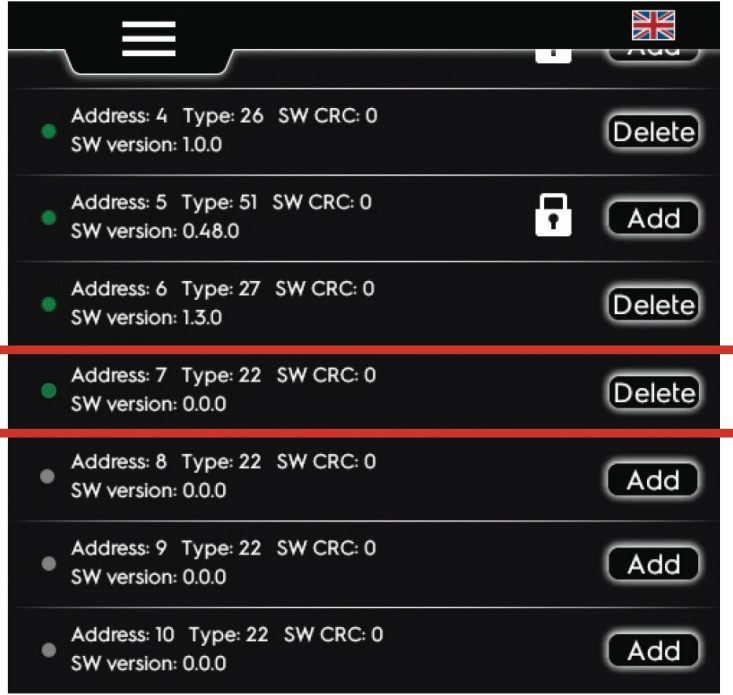

Aşağıdaki kablo bağlantı şeması, ID kutusunun bağlantılarını göstermektedir.

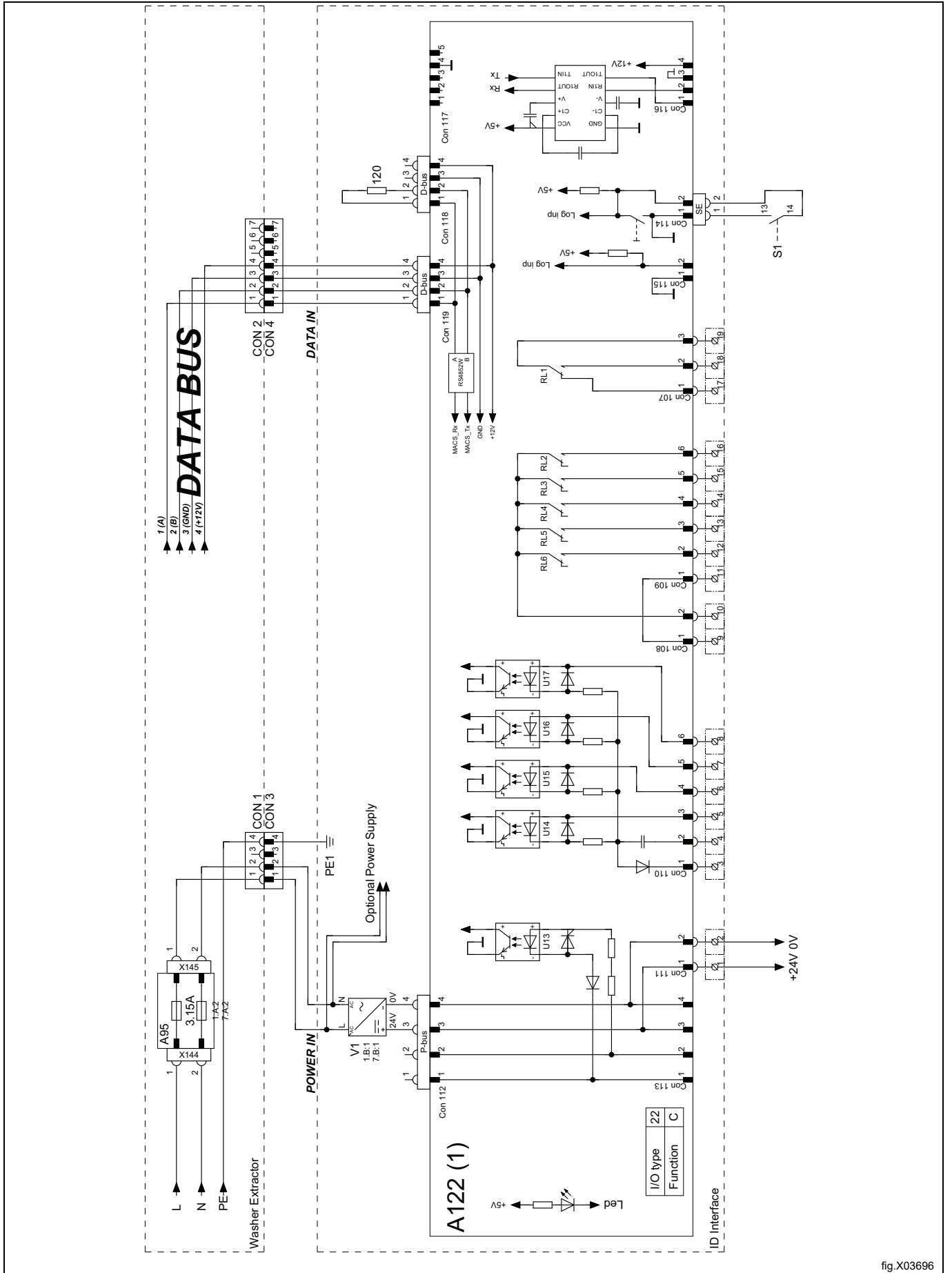

fig.X03696

G/Ç22 üzerindeki bağlantılar ve fonksiyonlar, "Harici fonksiyonların bağlantısı" bölümünde gösterilmektedir.

6.1 Harici işlevlerin bağlantısı

6.1.1 Çıkışlar

Makine yapılandırmasına bağlı olarak çıkışlar, aşağıdaki tabloya göre yapılandırılır:

Bağlantı	Konfig. 22a	Konfig. 22b
12. Uç		
13. Uç	yok	Sıvı 1
14. Uç	yok	Sıvı 2
15. Uç	yok	Sıvı 3
16. Uç	yok	Sıvı 4
18. Uç	Kullanılan prog. sy	Kullanılan prog. sy

Harici güç (örn. 230VAC) kullanılıyorsa güç kaynağını terminal/uç 9 ve 10'a bağlayın.

Dahili güç (24V DC) kullanılıyorsa 1. uçtan (N) 9. uca ve 2. uçtan (L) 10. uca bağlantı teli bağlayın. Çıkışların maksimum yükü toplamda 0,5 A'dır.

6.1.2 Girişler

Makine yapılandırmasına bağlı olarak girişler, aşağıdaki tabloya göre yapılandırılır:

Bağlantı	Konfig. 22a	Konfig. 22Bb
5. Uç	Başlatmayı etkinleştir	Başlatmayı etkinleştir
6. Uç	Uzaktan başlat/durdur	Uzaktan başlat/durdur
7. Uç	1. Jeton	1. Jeton
8. Uç	Duraklat	Duraklat

Girişlerin sinyal seviyesi 5-24 V DC/AC ya da 100- 240 V AC olabilir.

5-24 V için sinyal referansını 3. uca, 100-240 V için 4. uca bağlayın. Girişlerin potansiyelleri karıştırılmaz!

Bu şekil 24 V duraklama sinyali örneğini göstermektedir. Program, duraklama sinyali aktif (yüksek) kaldığı sürece duraklar; ör. merkezi dozaj sisteminin hazır olması beklenirken.

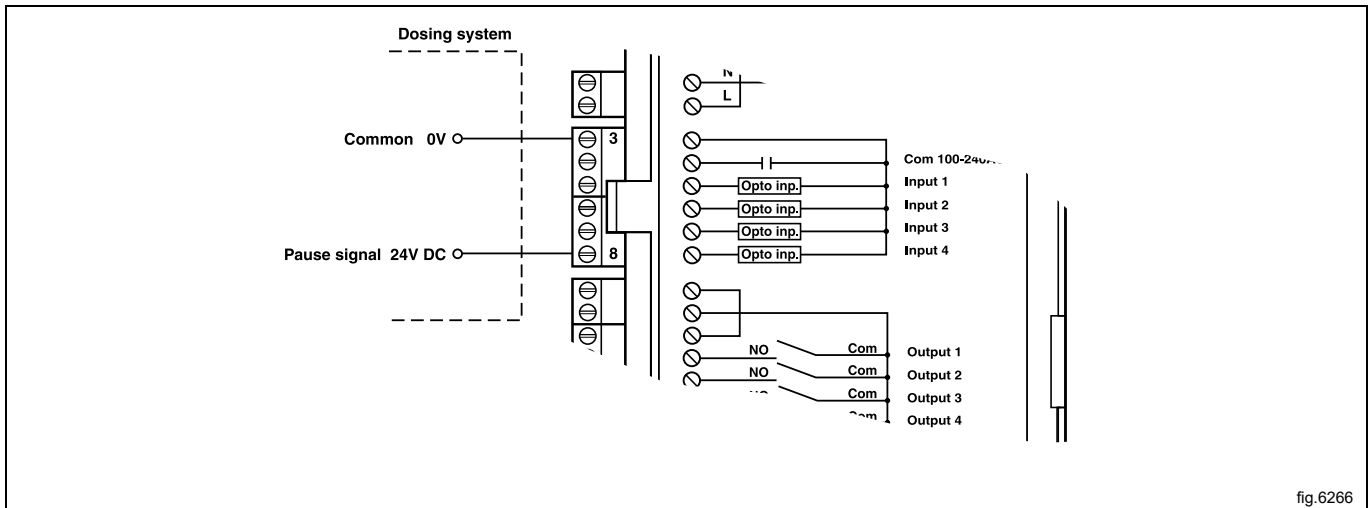

fig.6266

6.2 G/Ç panoları işlevleri

Elektrik şeması, aşağıdakilerden biri olabilir:

6.2.1 Başlatmayı etkinleştirme (22a, 22b)

Bu sinyal, makine bekleme modundayken programın başlatılmasına izin vermek için kullanılabilir.

Başlatma izni verildiğinde merkezi ödeme veya rezervasyon sisteminden gelen sinyalin, makine başlayıncaya kadar aktif (yüksek) kalması gerekir.

Makineden geri bildirim sinyali almak için 19. uca 230 V veya 24 V bağlanması gerekir. Uç/terminal 18'deki geri bildirim sinyali, tüm program boyunca aktif (yüksek) kalır.

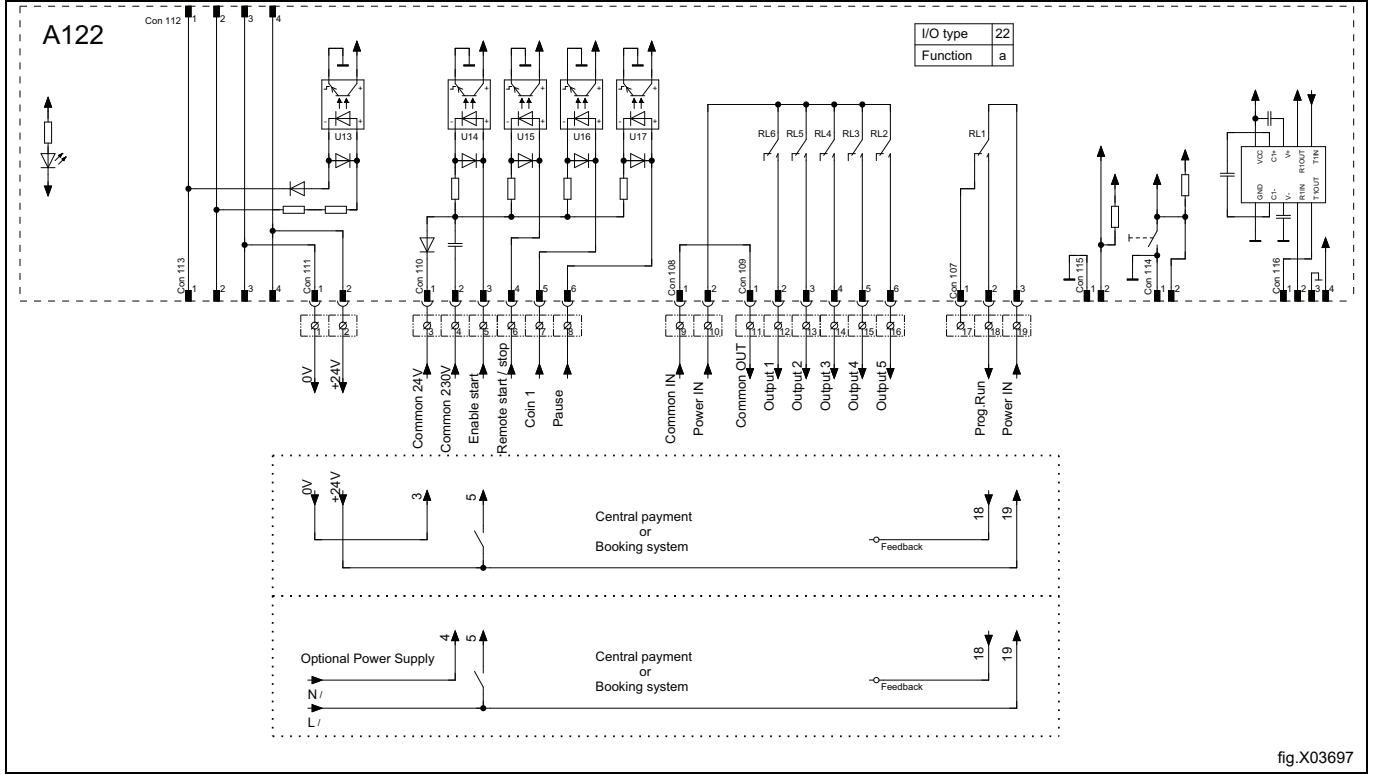

6.2.2 Uzaktan başlatma/durdurma (22a, 22b)

Bu sinyal, makine bekleme modundayken programı başlatmak, çalışan çevrimi duraklatmak ve duraklatıldığında çevrimi devam ettirmek için kullanılabilir.

Merkezi ödeme sisteminin, programı başlatmak için bir puls sağlaması gerekir.

Makineden geri bildirim sinyali almak için 19. uca 230 V veya 24 V bağlanması gerekir. 18. uçtaki geri bildirim sinyali tüm program boyunca aktif (yüksek) kalır.

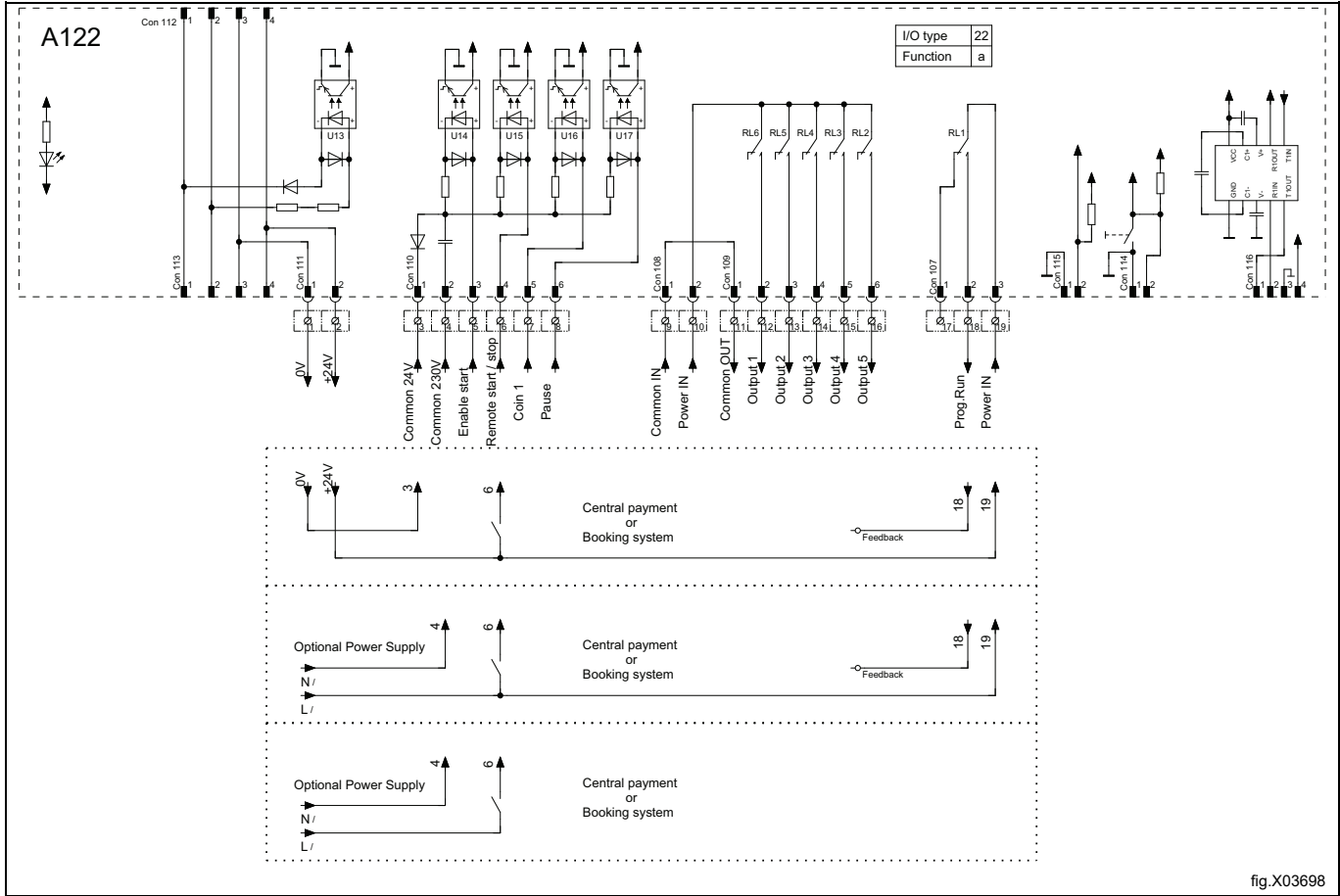

6.2.3 Harici jeton sayacı/Merkezi ödeme (22a, 22b)

Harici jeton sayacından alınan sinyal 300–3000 ms arasında (500 ms önerilir) bir puls olmalı ve iki puls arasında minimum 300 ms duraklama (500 ms önerilir) olmalıdır

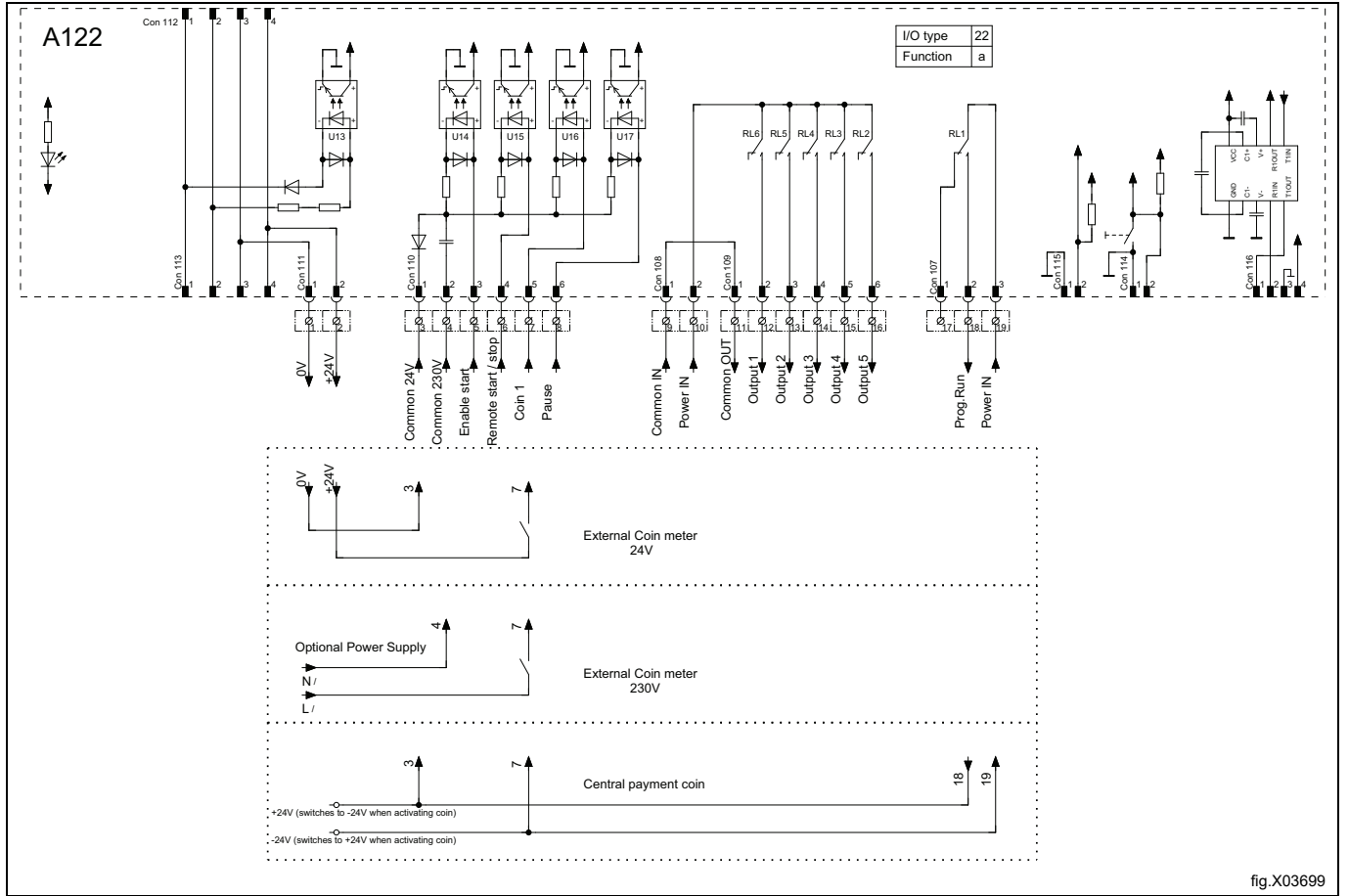
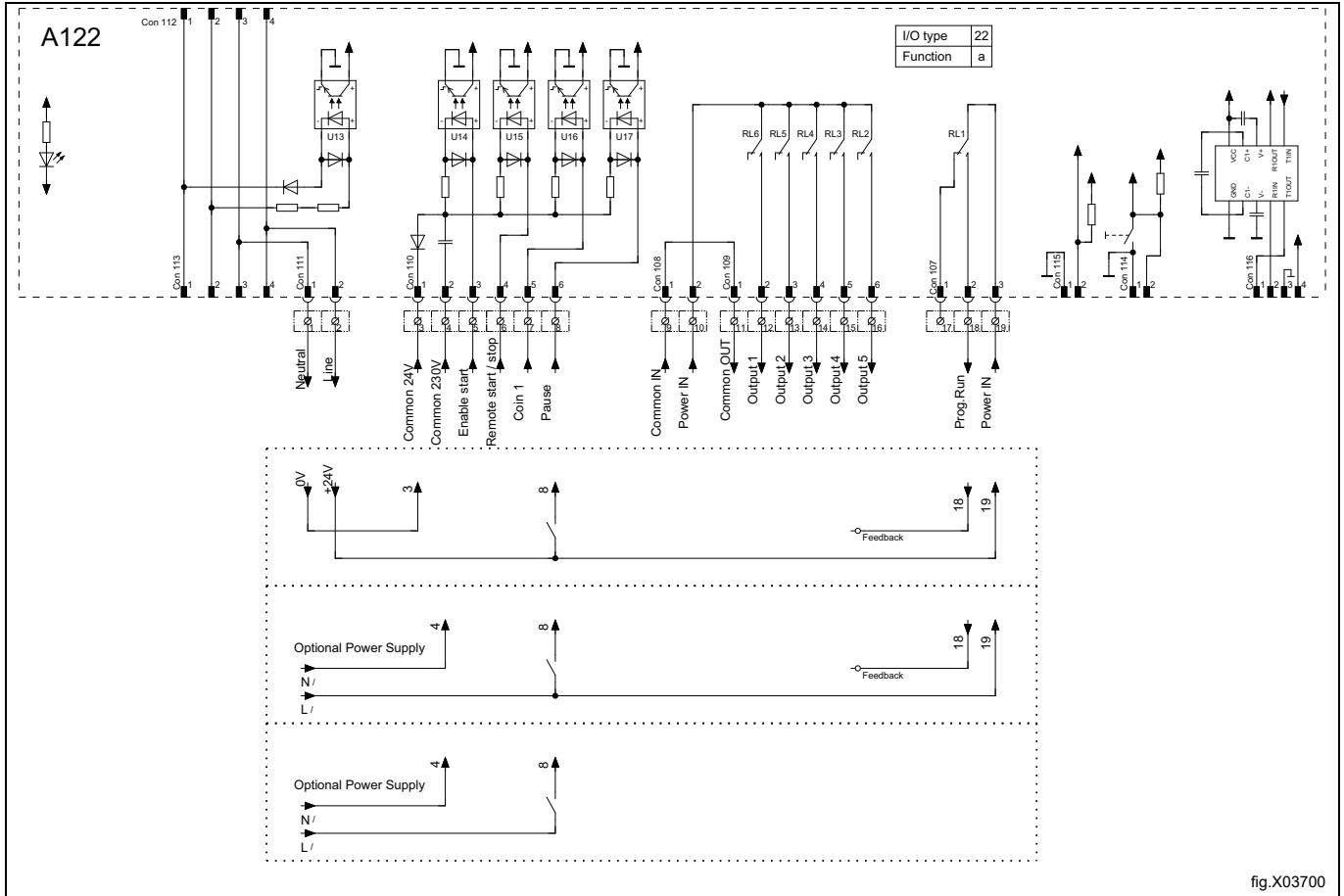

fig.X03699

6.2.4 Duraklatma (22a, 22b)

Bu sinyal, çalışan bir programı duraklatmak için kullanılabilir.

Sinyal etkinleştirildiğinde program, sinyal aktif (yüksek) kaldığı sürece duraklar; örn. merkezi dozaj sisteminin hazır olması beklenirken



6.2.5 Kaydetmeden dozajlama sistemi için tetikleyici sinyalleri (22b)

Aşağıdaki çıkışlar, dozajlama sistemi içi tetikleyici sinyalleri veya harici pompaların aktivasyonu için kullanılabilir.

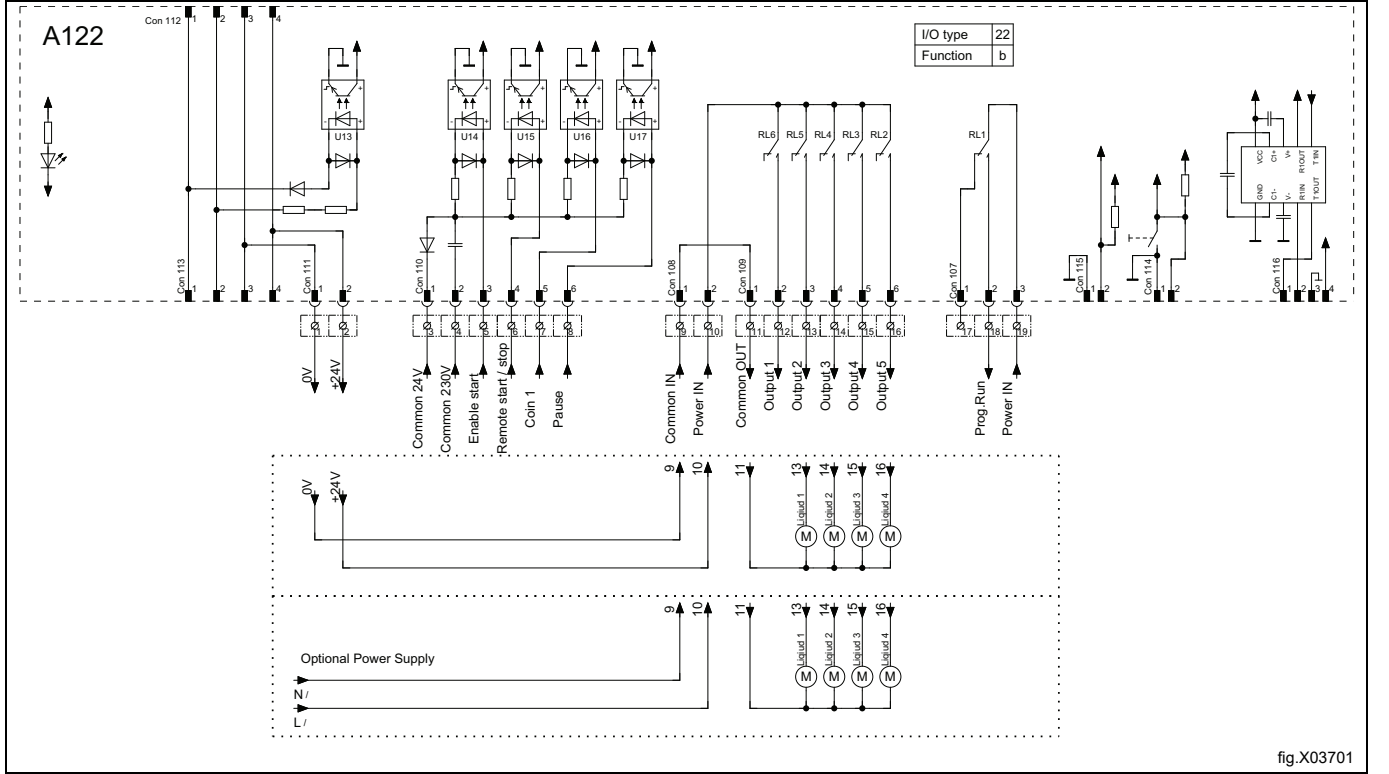

7 Su tekrar kullanımını kontrol etmek üzere ID box'ın kurulumu

Bu ID box (PNC: 988930041), I/O'su (giriş/çıkışı) 11 No.lu adrese ayarlandığı takdirde, 3. taraf su tekrar kullanım tankı 1 ve 2'yi kontrol edebilir.

Bu özellik makinelere, 3. taraf su tekrar kullanım ünitesinin 2 su tekrar kullanım pompasına ve 3 tahliye vanasına bağlanma imkanı sağlayacaktır.

Ek bir 988930051/Ekstra Kit I/O22 (opsiyonel) ile, I/O (giriş/çıkışı) 12 No.lu adrese ayarlandığı takdirde 3. taraf su tekrar kullanım tankı 3 & 4'ü kontrol etmek mümkündür.

Bu özellik makinelere, 3. taraf su tekrar kullanım ünitesinin en fazla 4 su tekrar kullanım pompasına ve 5 tahliye vanasına bağlanma imkanı sağlayacaktır.

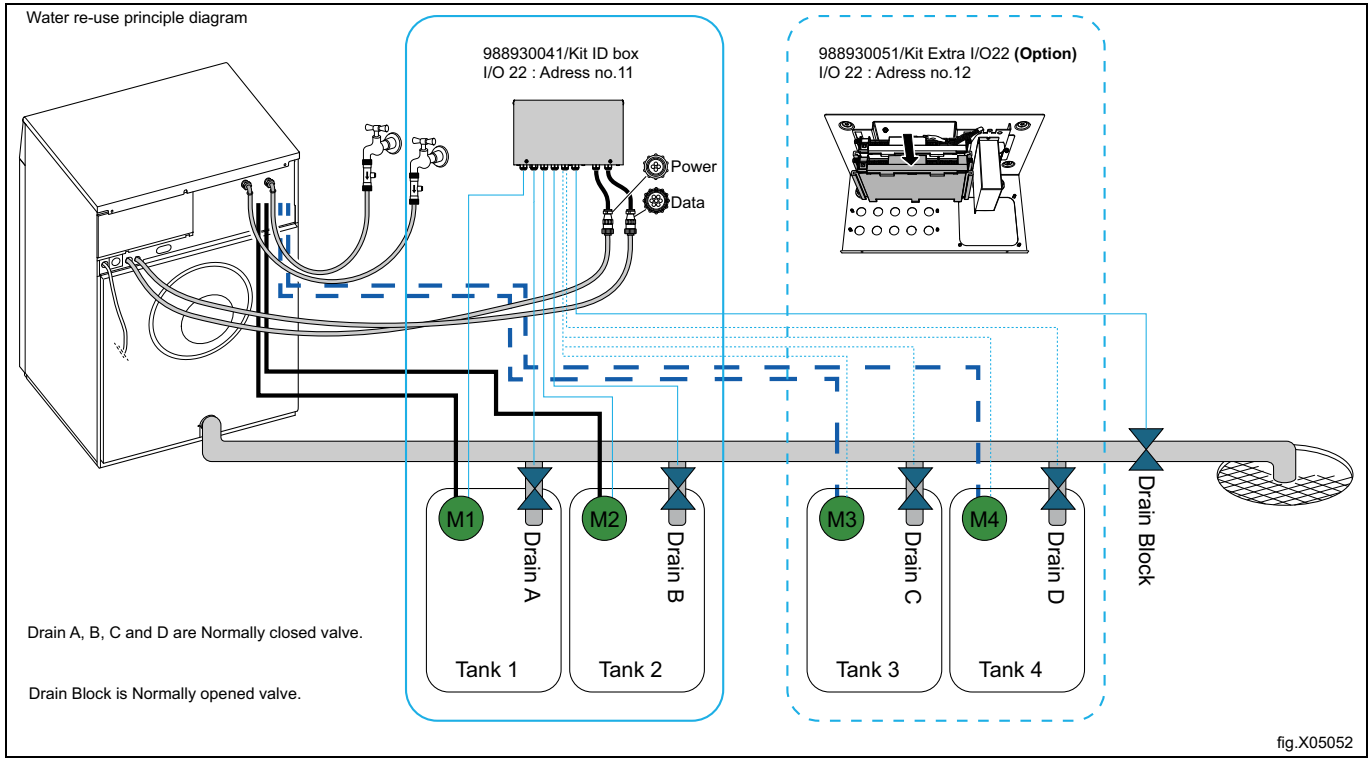

- Kurutma makinesinin gücünü yalıtın.
Makineden terminal direnci ile konnektör bağlantısını kesin (B).
- ID box kapağını açın.

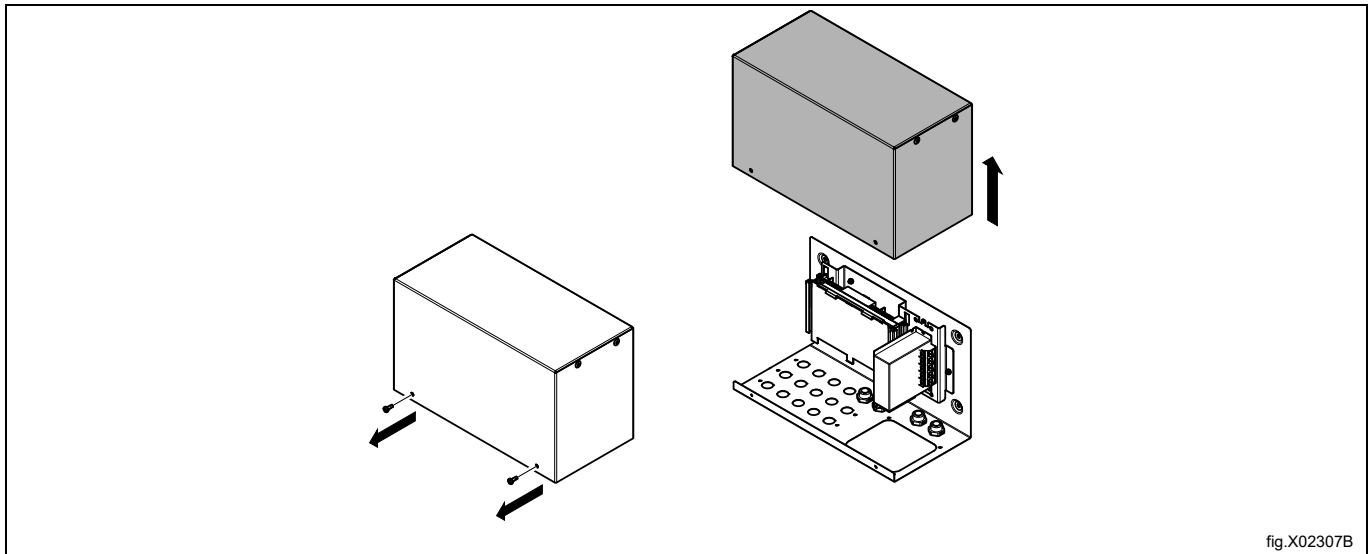

ID kutusunu şablon olarak kullanın ve doğru hizada olduğundan emin olup duvar üzerinde delinecek yerleri işaretleyin.

4 adet \varnothing 3-3,5 mm'lik delik açın ve ID kutusunu metal montaj paneline bağlamak için M4 x 11 vida kullanın.

Beton duvar için: 4 adet \varnothing 5,5 x 40 mm'lik delik açın, duvar ankrajları yerleştirin ve ID kutusunu beton duvara sabitlemek için 4,2 x 25 vida kullanın.

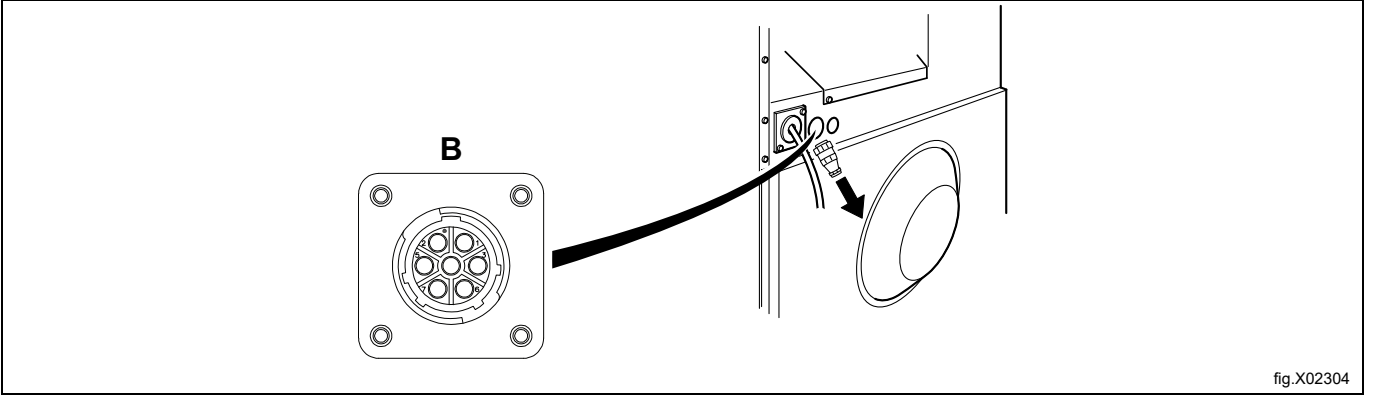
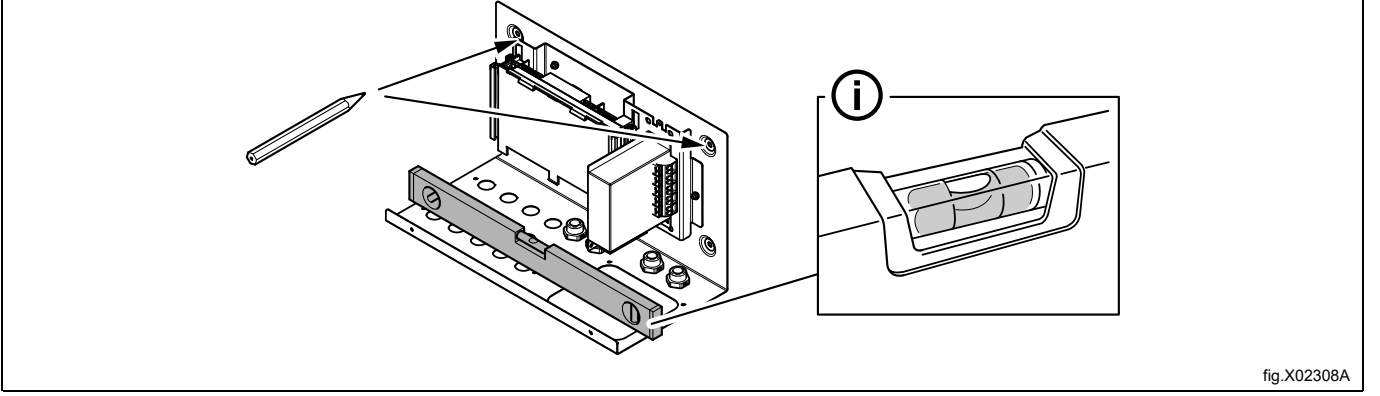

- ID box'tan gelen kabloları sıkma makinesi üzerindeki A (güç çıkışı) ve B (veri çıkışı) bağlantılarına bağlayın.

Not!

İleride kullanmak için terminal direncini saklayın. Eğer yıkama ve sıkma makinesinden ID box kaldırılırsa/sökülürse, terminal direnci yıkama ve sıkma makinesindeki pozisyonuna yeniden bağlanmalıdır.

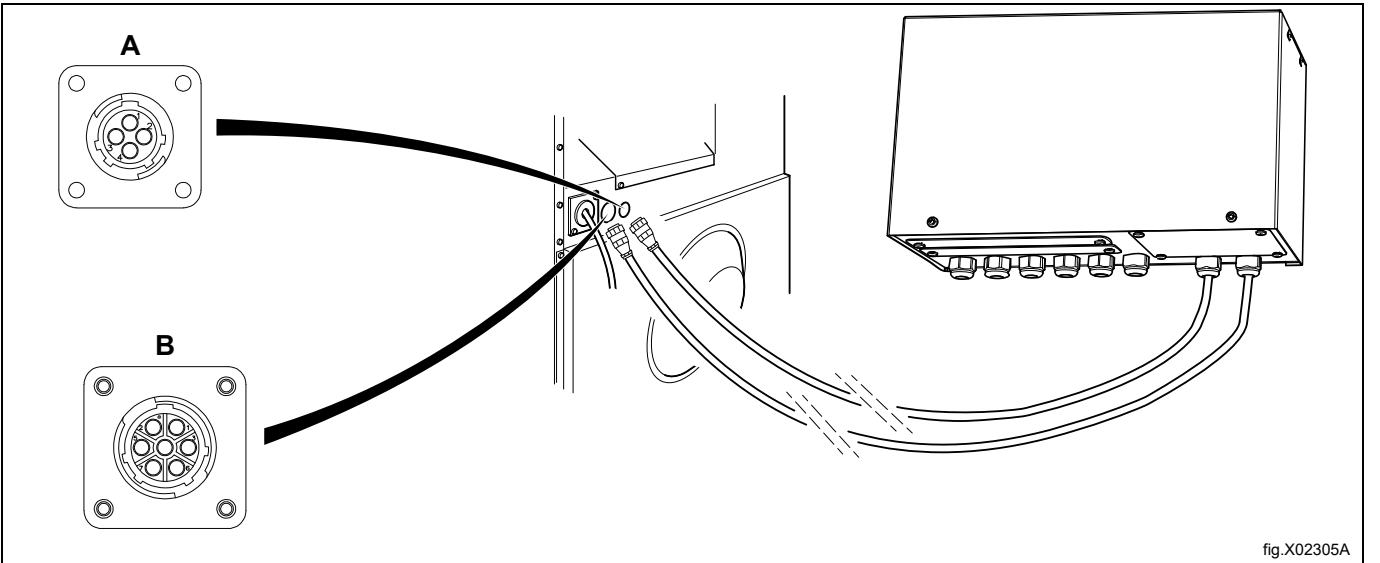

Elektrik kablolarını, aşağıdaki bölümlerde yer alan açıklamalara göre bağlayın.

7.1 Su tekrar kullanım tankı 3 & 4'ü kontrol etmek üzere bir ekstra I/O22 kitinin kurulumu (ek bir 988930051/Ekstra Kit I/O22 (opsiyonel))

7.1.1 Ekstra G/Ç22 kitinin içindekiler

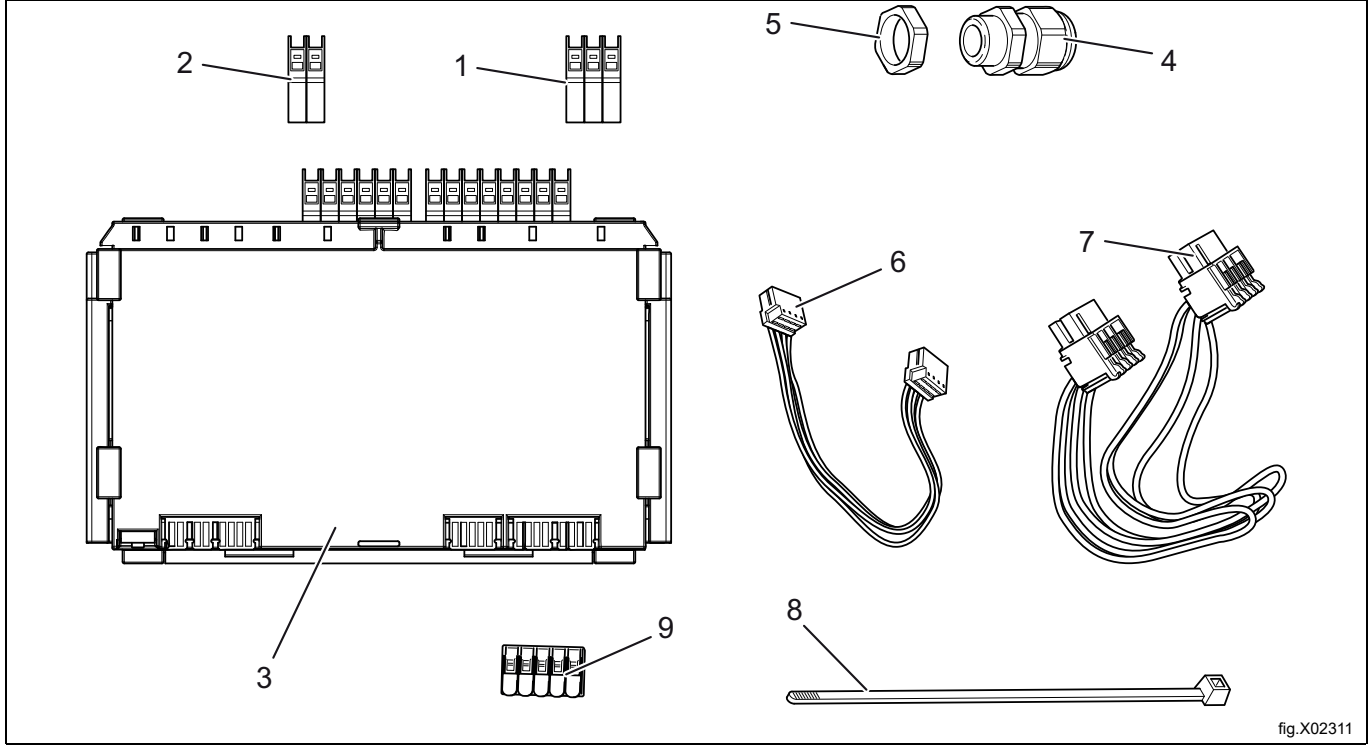

Poz.	PNC	Açıklama	Adet
1	438870101	Uç konnektörü, 3 kutuplu	5
2	438870103	Uç konnektörü, 2 kutuplu	2
3	432685201	PCBA G/Ç22 PMACS CSO22	1
4	471878041	Priz Kablo rakoru PG9	5
5	471878031	Rondela 13395	5
6	413327477	Kablo demeti D-BUS L = 150 mm	1
7	413308402	Kablo demeti 4P RAST5 P-BUS	1
8	762910205	Kablo bağı	3
9	438871301	Kablo konnektörü	1

Mevcut olana ek olarak G/Ç22 kartı bağlayın/takın.

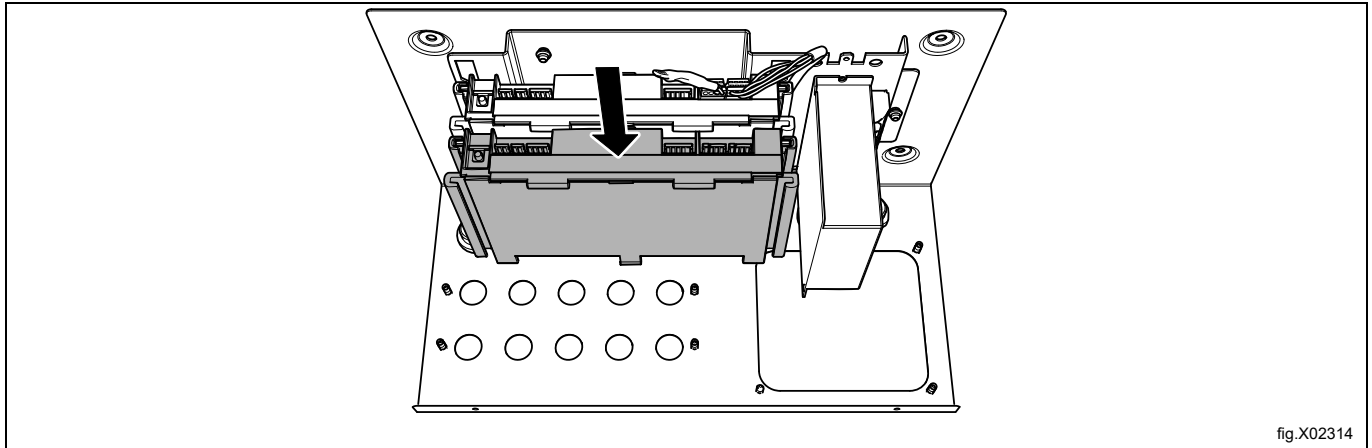

Terminal direncini ilk G/Ç22 kartından sonuncuya taşıyın.

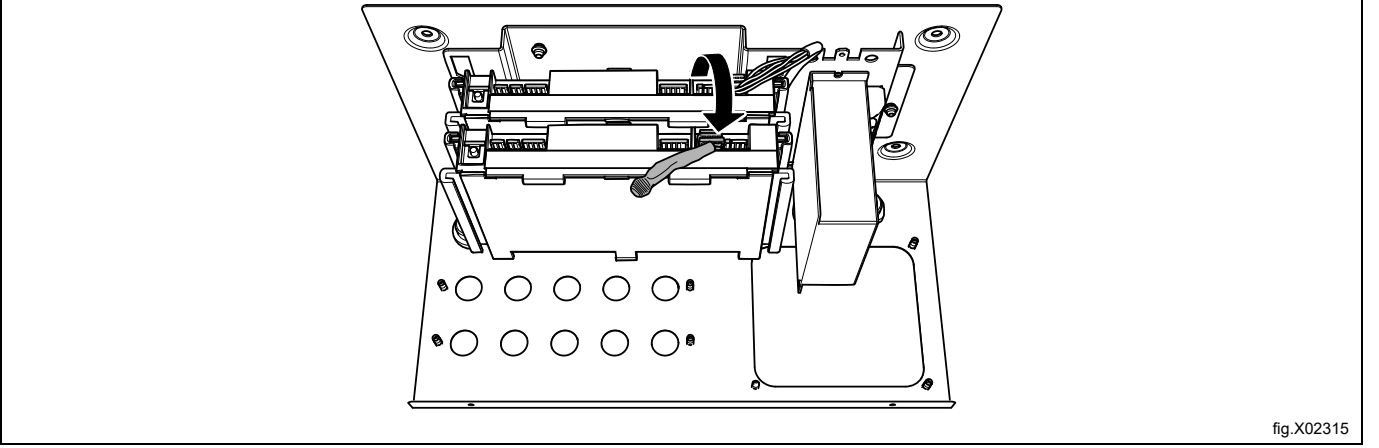

fig.X02315

Her G/Ç22 kartının D-veri yoluna kablo demetini (6) zincir bağlantısıyla bağlayın.

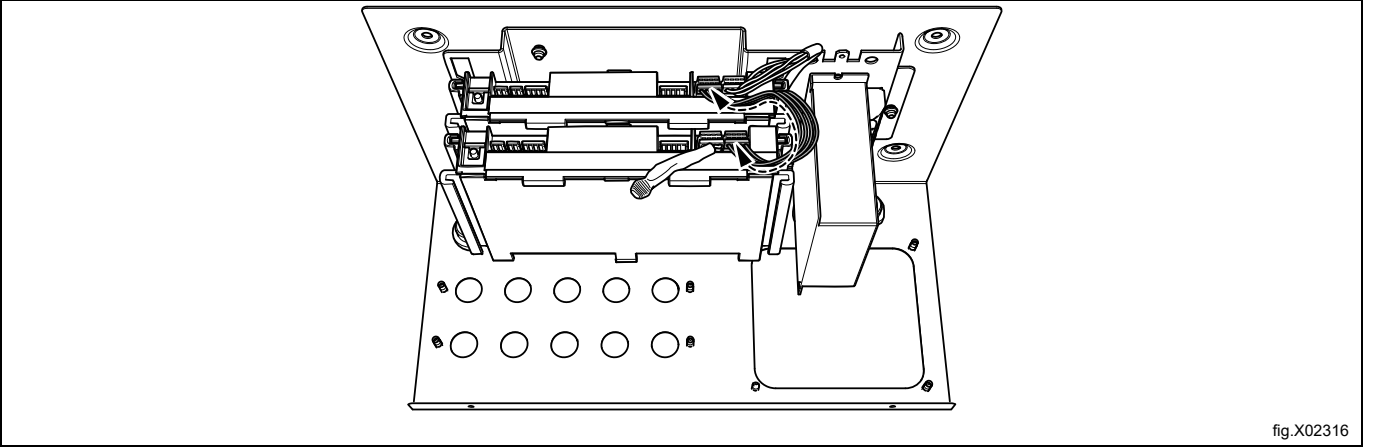

fig.X02316

G/Ç kartlarının altında her G/Ç kartının P-veri yoluna kablo demetini (7) zincir bağlantıyla bağlayın.

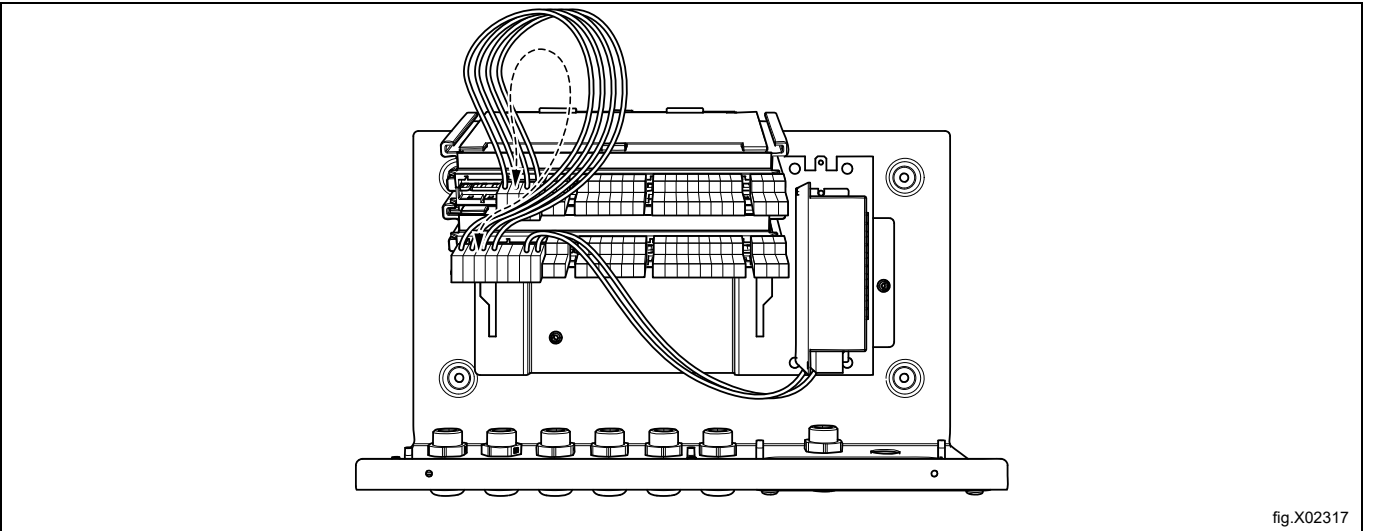

fig.X02317

Elektrik kablolarını, aşağıdaki bölümlerde yer alan açıklamalara göre bağlayın.

7.2 Su tekrar kullanımını kontrol etmek üzere ID box'ın elektrik bağlantılarının yapılması

Pompa bu kite dahil değildir. Seçilen pompa maksimum 700W güce (veya maksimum 3A akıma) sahip olmalı ve dahili güç kaynağına bağlı olmalıdır. Suyun tekrar kullanımı için tanka yerleştirilir.

Akım tüketimi 3A'nın üzerinde olan herhangi başka bir pompa için, pompaların zarar görmesini veya yıkama ve sıkma makinesindeki sigortaların yanmasını önlemek için bir harici güç kaynağı kullanılmalıdır.

Harici güç kaynağını, 9 ve 10 No.lu terminallere bağlayın.

7.2.1 Su tekrar kullanım tankı 1 & 2'yi kontrol etmek üzere ID box'ın elektrik bağlantılarının yapılması

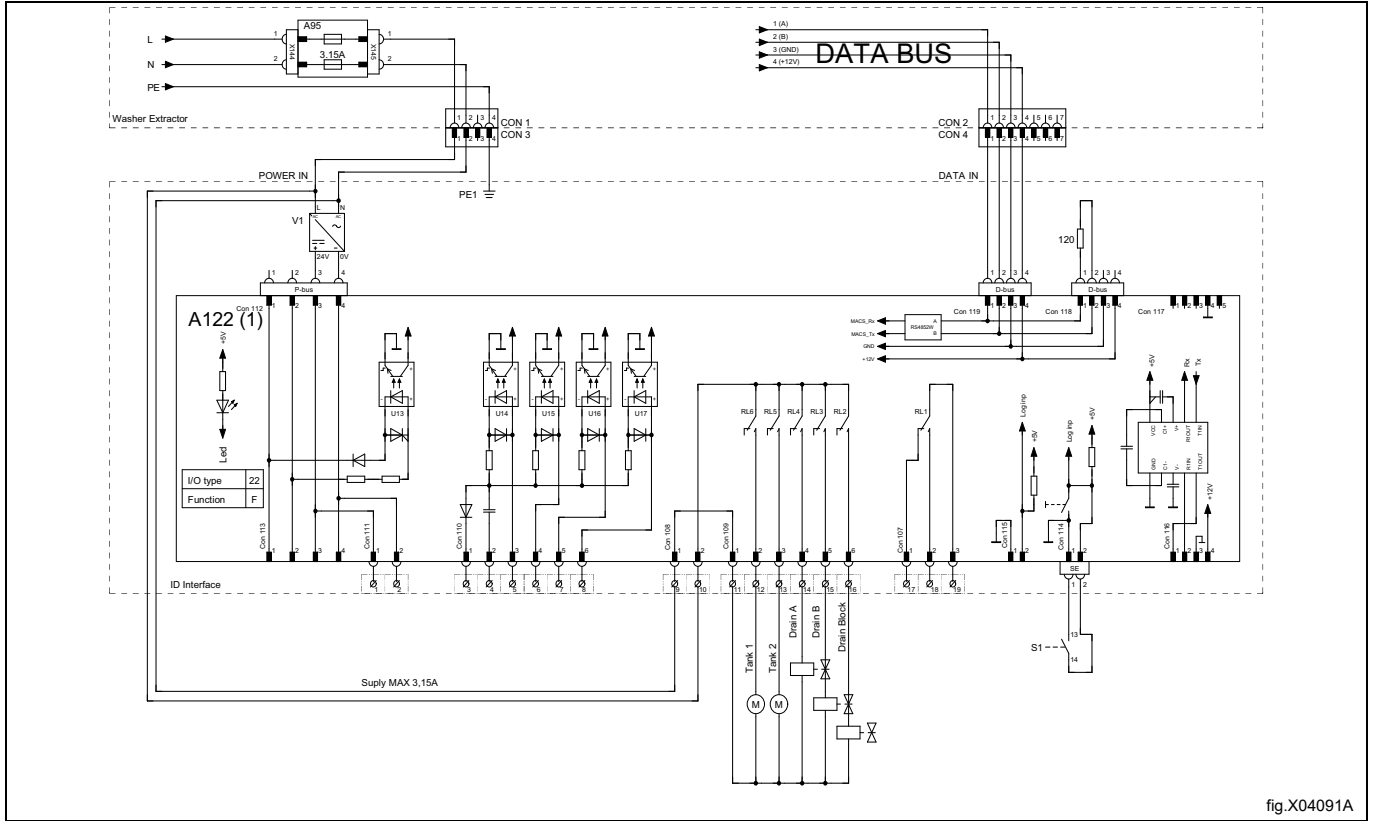

7.2.2 Su tekrar kullanım tankı 3 & 4'ü kontrol etmek üzere ID box'ın elektrik bağlantılarının yapılması (ek bir 988930051/Ekstra Kit I/O22 (opsiyonel))

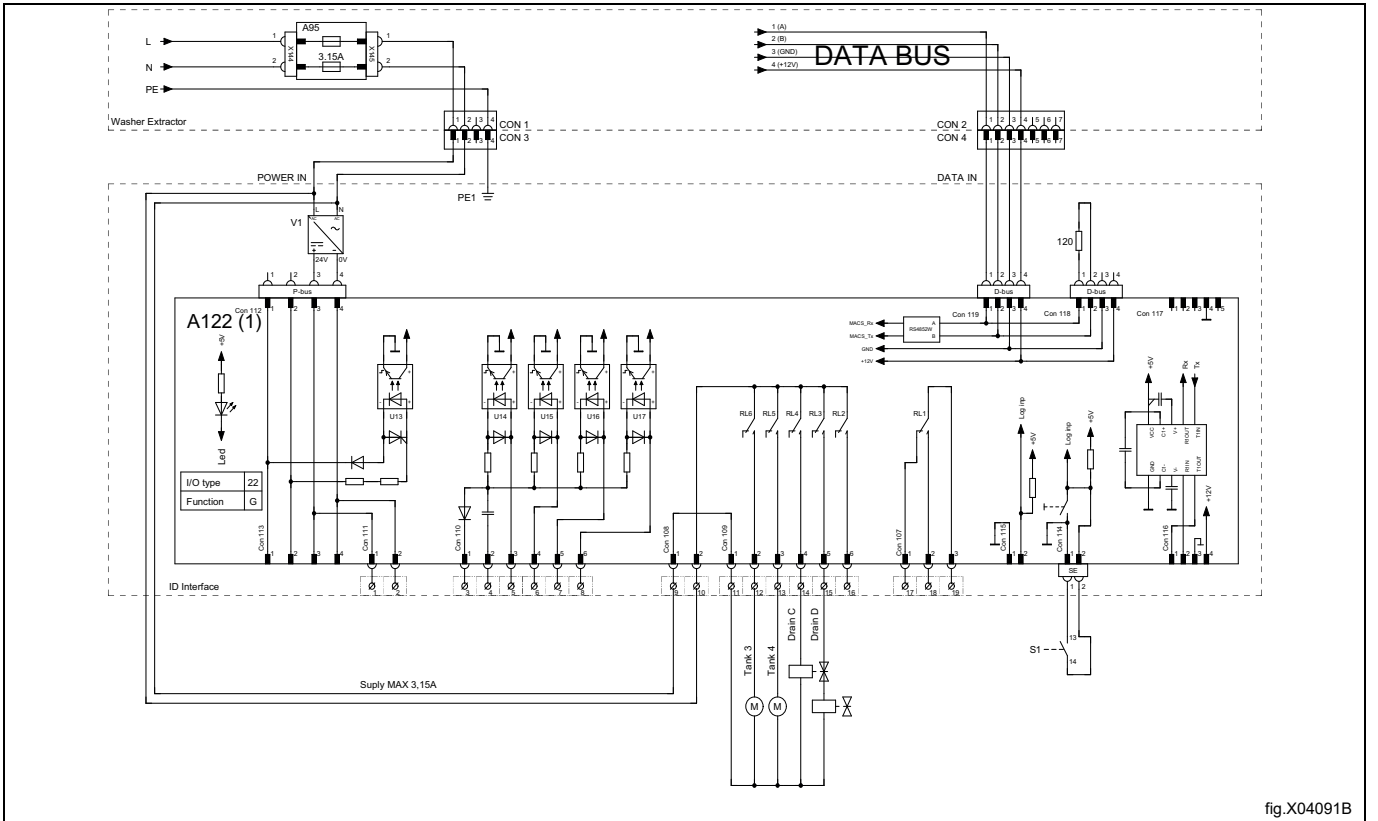

7.3 Suyun tekrar kullanımını kontrol etmek üzere I/O (giriş/çıkış) kart(lar)ının adres ayarlaması

- Yıkama ve sıkma makinesine güç verin.
- Yıkama ve sıkma makinesinin Ana menüsüne girin ve Settings (Ayarlar) seçeneğini seçin.
- Settings (Ayarlar) menüsünde, I/O (giriş/çıkış) kartı adresleme menüsünü seçin.
- I/O tip 22 adres 11'i ekleyin.
- Ekle'ye basarken aşağıdaki mesaj görüntülenir. Ekrandaki talimatları takip edin.

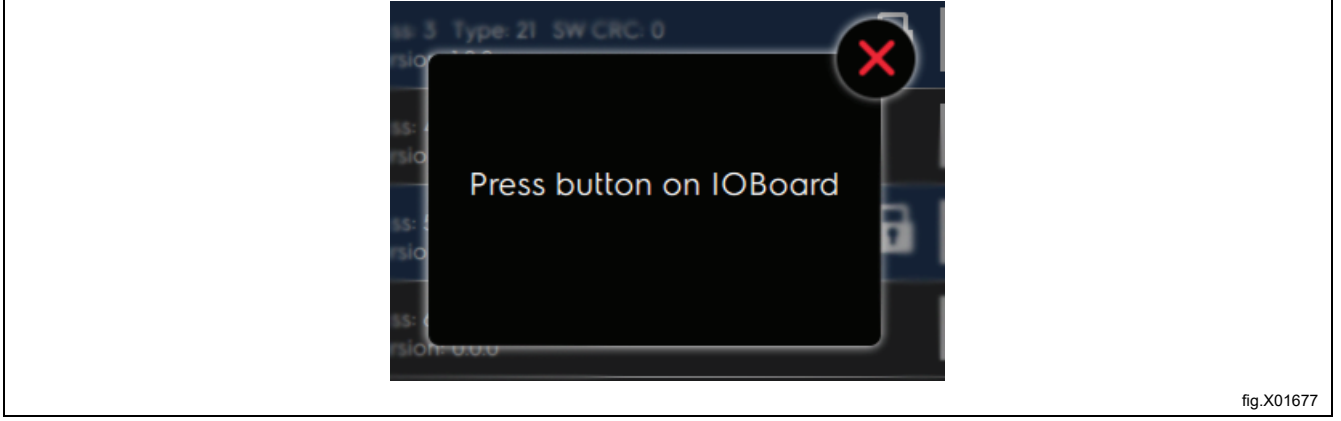

- Adresi ayarlamak için, I/O22 kartındaki servis düğmesine basın.

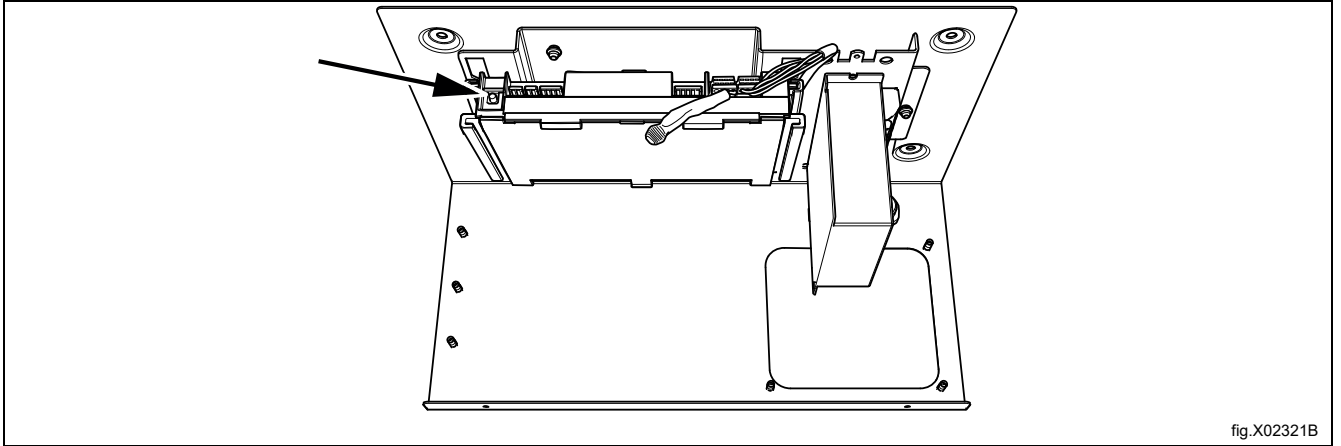

- I/O Tip 22 adres 11'deki bir yeşil ışık, adres ayarının başarıyla yapıldığını belirtir.

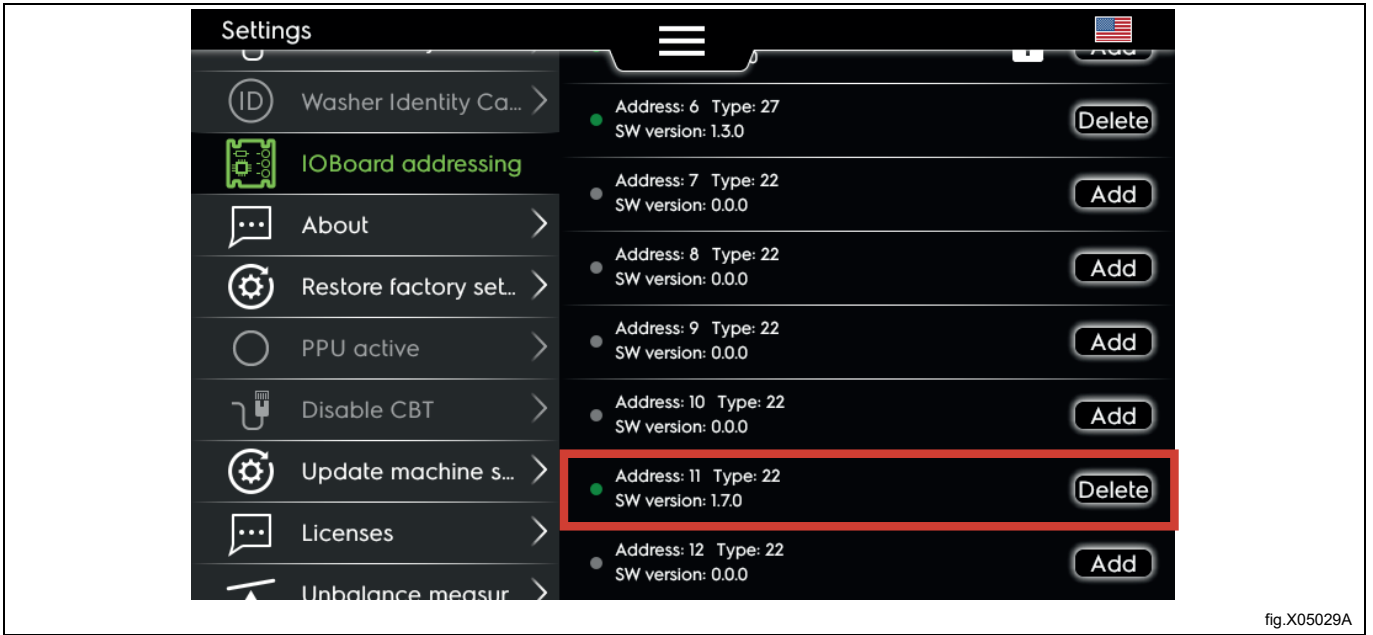

fig.X05029A

7.3.1 Su tekrar kullanım tankı 3 & 4'ü kontrol etmek üzere bir ekstra I/O22

- Settings (Ayarlar) menüsünde, I/O (giriş/çıkış) kartı adresleme menüsünü seçin.
- I/O tip 22 adres 12'i ekleyin.
- Ekle'ye basarken aşağıdaki mesaj görüntülenir. Ekrandaki talimatları takip edin.



- Adres ayarı için, ekstra I/O22 kartındaki servis düğmesine basın.

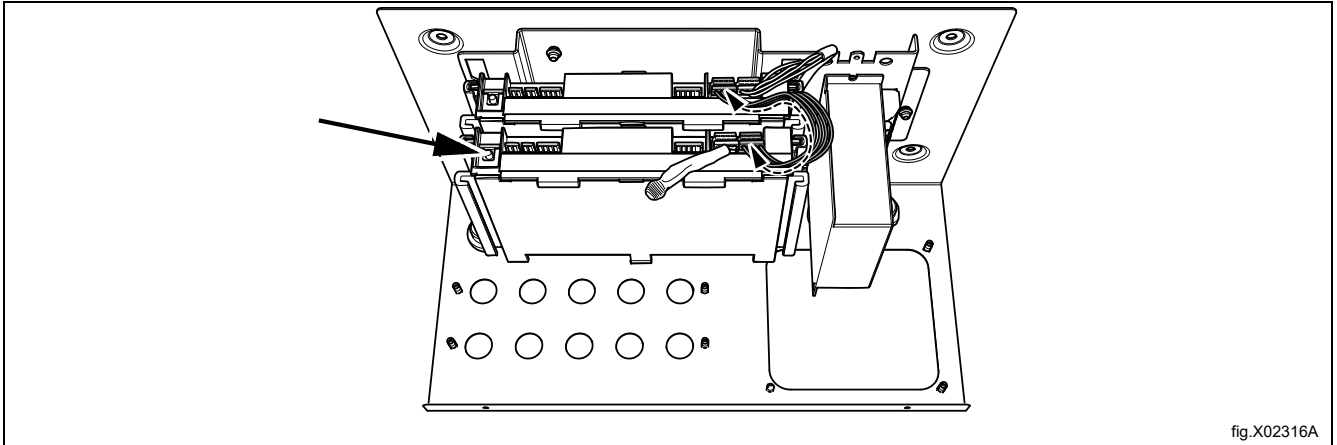

- I/O Tip 22 adres 12'deki bir yeşil ışık, adres ayarının başarıyla yapıldığını belirtir.

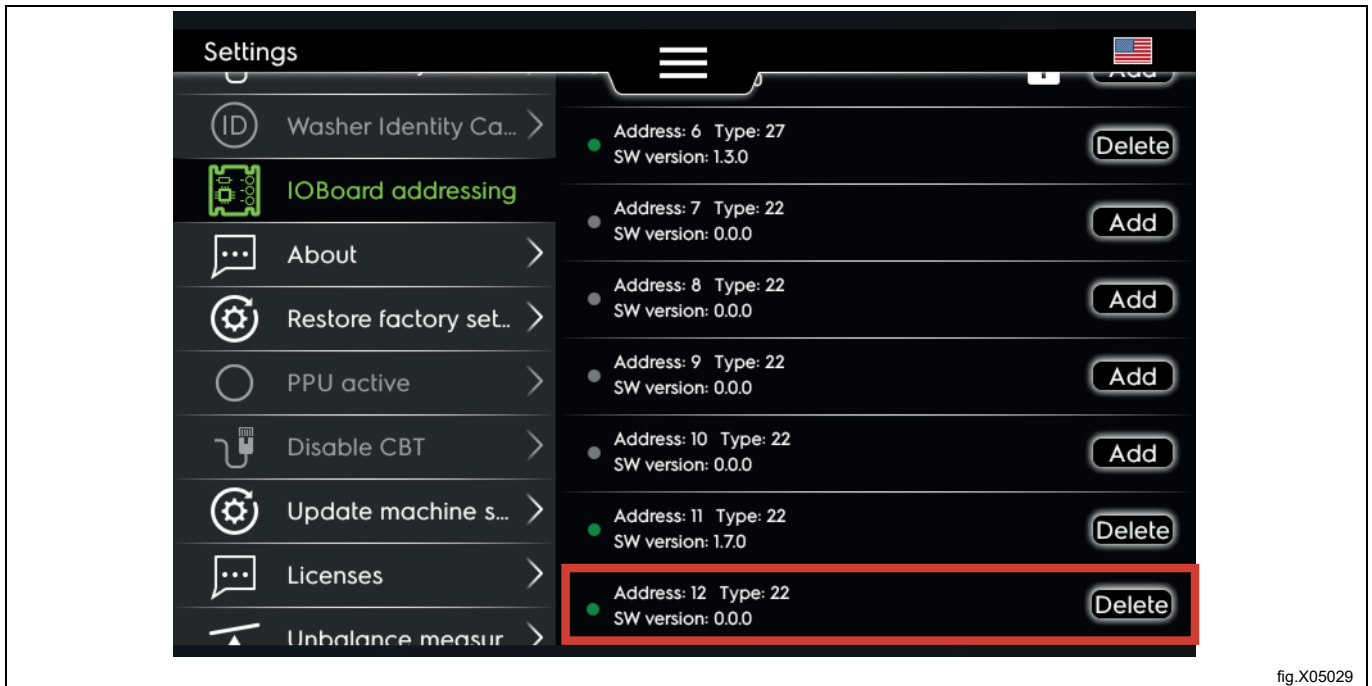

7.4 Su tekrar kullanımının kontrolü için programlama

- Yıkama ve sıkma makinesinin Ana menüsüne girin ve Settings (Ayarlar) seçeneğini seçin.
- Settings (Ayarlar) menüsünde, Re-use (Tekrar kullanım) menüsünü seçin.
- Re-use (Tekrar kullanım) menüsünde, Drain and Drain blocking (Drenaj ve Drenaj bloke) seçeneğini aktive edin.

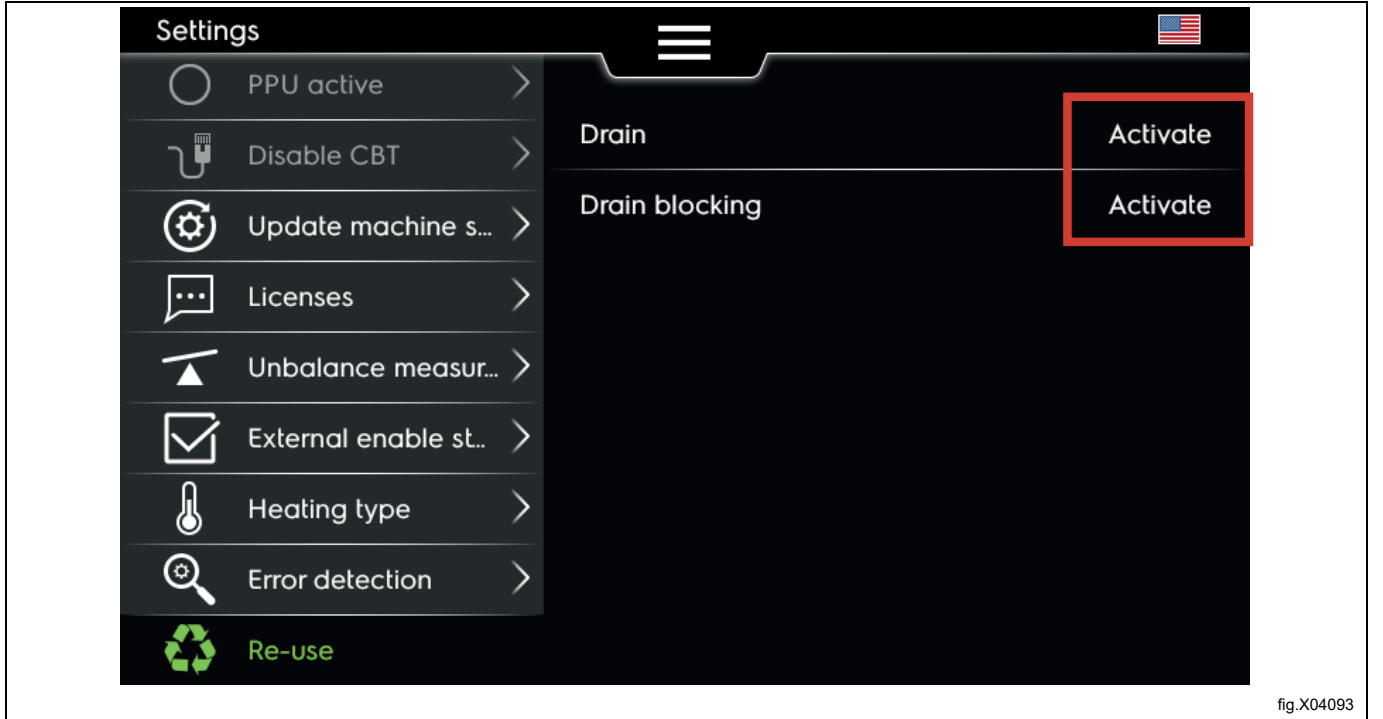

fig.X04093

- Yıkama ve sıkma makinesinin Ana menüsüne girin ve Edit programs (Programları düzenle) seçeneğini seçin.
- Edit programs (Programları düzenle) menüsünde, mevcut bir yıkama programını istediğiniz şekilde çoğaltın.
- Mevcut bir yıkama programındaki mevcut bir tahliye/drenaj modülünü kopyalayın ve suyunu tekrar kullanmak istediğiniz yıkama modülüne yapıştırın.
- Tahliye/drenaj modülünde, Re-use (Tekrar kullanım) seçeneğini seçin ve bir su tankına makinenin hangi tahliye vanasının tahliye yapmasını istediğinizi seçin, örn. Tahliye A ==> Tank 1'e veya Tahliye B ==> Tank 2'ye seçeneğini seçin. (Bir ekstra I/O22 takılıysa ve 12 nolu adrese ayarlanmışsa, suyu tank 3 & tank 4'e boşaltmak için Tahliye C ve D seçilebilir.)

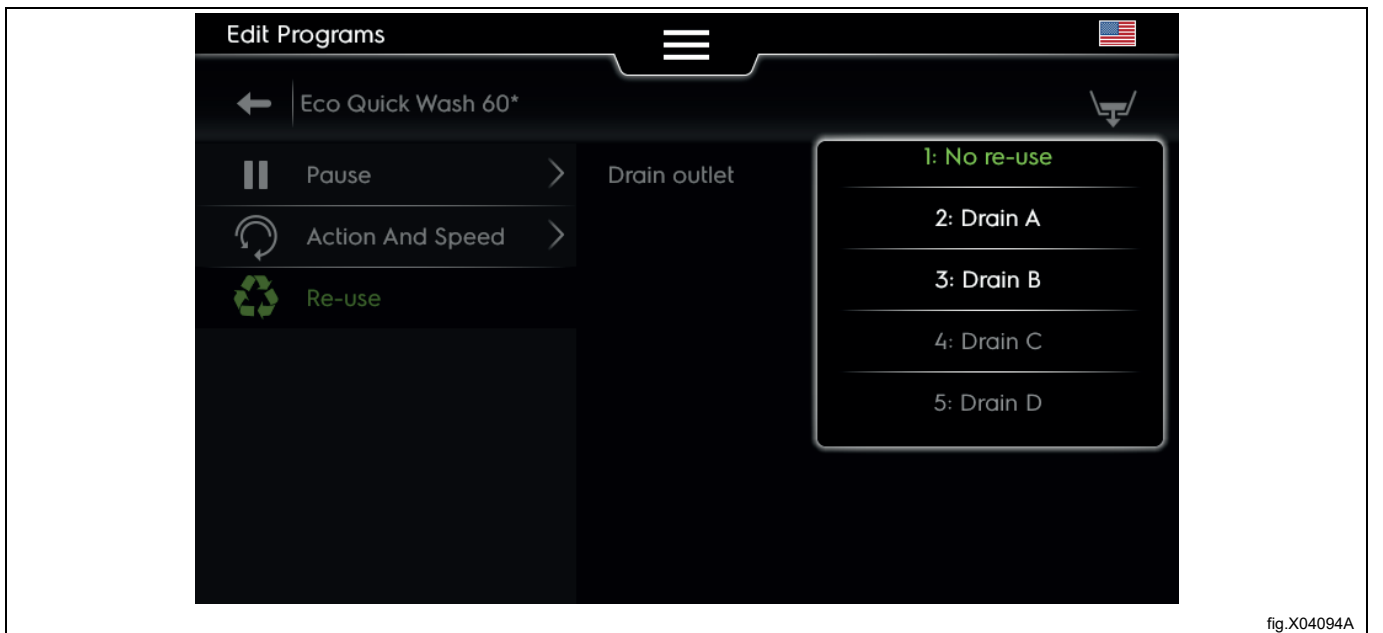

fig.X04094A

- Tekrar kullanılmış suyunu (tanktan) kullanmak istediğiniz yıkama modülünü seçin.
- Su seviyesini ve daha sonra Soğuk veya Sıcak su girişini seçin.
- Makinenin suyu hangi tanktan almasını istediğinizi seçin..., örn. Tank 1 veya Tank 2. (Eğer bir ekstra I/O22 takılıysa ve 12 no.lu adrese ayarlanmışsa, Tank 3 & Tank 4 seçilebilir).

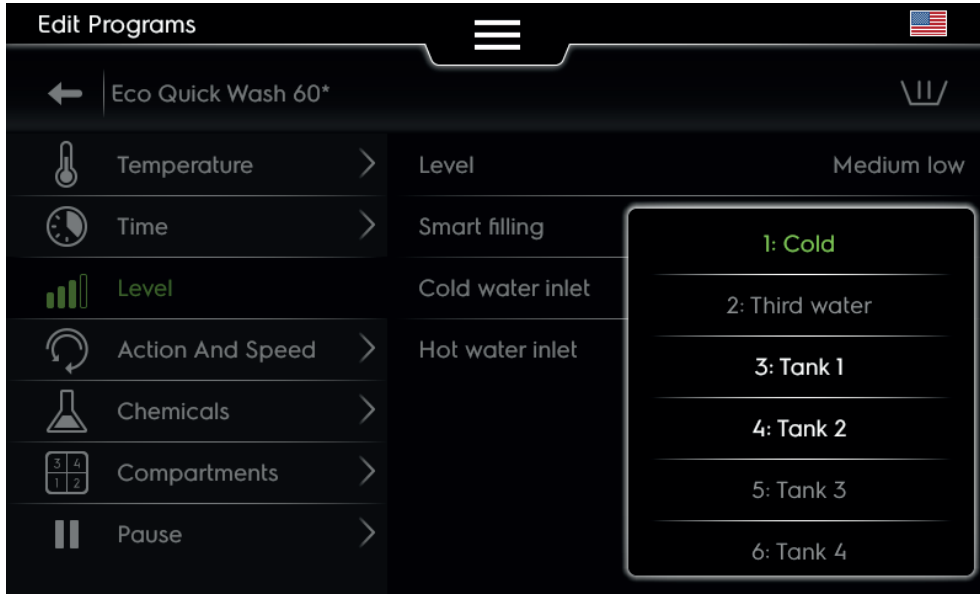

fig.X04095A

8 Teknik özellikler

Güç kaynağı
Kurutma makinesinden: 220-240 V AC~ 50/60 Hz 3 A Maks.

Bu ünite, aşağıdaki direktif ve standartlara uygundur:

- 2014/35/EU Alçak Voltaj Direktifi (LVD)
- 2014/30/EU Elektromanyetik Uyumluluk (EMC)
- EN 60370-1, EN 61000-6-2:, EN 61000-6-4:2001, EN 61000-3-2:2000, EN 61000-3-3:1995/A1:2001

9 Arıza giderme ve servis



Arıza giderme, sadece kalifiye servis personeli tarafından gerçekleştirilmelidir.
Üniteler üzerinde herhangi bir bakım veya temizlik işlemi gerçekleştirmeden önce güç ve su kaynağını yalıtın.
Electrolux Professional servis personelinin yönlendirmesi olmadan bu arıza giderme listesinde belirtilmeyen ayar/işlemleri yapmayın.
Eğer güç kablosu hasarlıysa tamir EDİLMEMELİ, doğrudan değiştirilmelidir.

10 Bertaraf bilgileri

10.1 Cihazın geri dönüştürülebilirliği ve bertarafı

10.1.1 Geri dönüştürülebilirlik

Cihazlarımız, kullanıldığı ülkede yürürlükte olan yönetmeliklere uygun şekilde, ulusal geri dönüşüm sistemleri kullanılarak geri kazanılabilen önemli orandaki geri dönüştürülebilir metaller (örn. paslanmaz çelik, demir, alüminyum, galvanizli sac, bakır, vs.) kullanılarak üretilmektedir.

Atık bertarafıyla alakalı ulusal yönetmelikler değişiklik gösterebilir. Dolayısıyla cihazın bertarafı, cihazın hizmet dışı bırakıldığı ülkedeki yetkili makamlarca yürürlüğe konulan geçerli yasal mevzuat ve yönergelere uygun olarak gerçekleştirilmelidir.

Cihazın bileşenleri, malzeme bileşimlerine (örn. metaller, yağlar, gresler, plastikler, kauçuk, soğutucu gazlar, izolasyon plakaları ve diğer izolasyon malzemeleri, cam yünü, LED'ler, vs.) göre ve geçerli ulusal ve uluslararası atık yönetimi yönetmeliklerine tamamen uygun bir şekilde ayrılmalı ve bertaraf edilmelidir.

Kompresörler, yağlar ve soğutucu sıvılar içerebilen özel atıklardır ve ulusal yönetmeliklere uygun olarak geri dönüştürülmelidir.

10.1.2 Cihazın bertarafı ve bileşen/malzeme geri kazanımı prosedürü

Bu ürün, hizmet ömrü sona erdiğinde basitçe çevreye atılmamalıdır; bunun yerine, ulusal çevre yönetmeliklerine uygun bir şekilde bertaraf edilmesi ya da tercihen yetkili bir geri dönüşüm merkezine bütün bir halde teslim edilmesi zorunludur.

Kapakları ve diğer yapısal parçaları da dahil olmak üzere sökülen tüm bileşenler, yetkili geri dönüşüm veya sökme tesisine cihazla birlikte teslim edilmelidir.

Sökme/geri dönüşüm merkezi, ürünlerin en iyi şekilde geri dönüştürülebilmesi amacıyla etkili bir şekilde sökmek için ellerindeki en gelişmiş teknolojileri ve yöntemleri kullanacaktır.

Baskılı devre kartlarının, elektrikli motorların veya Avrupa Birliği mevzuatına göre yüksek kritik önemdeki ham madde geri kazanım potansiyeli olduğu belirlenen diğer bileşenlerin özel işlemlere tabi tutulması gerektiğini unutmayın.

Şüpheleriniz veya sorularınız olursa, daima müşteri hizmetleri referansınıza başvurun.

Cihazı bertaraf etmeden önce, potansiyel bir sıvı veya gaz kaçağı olup olmadığını ve ayrıca elleçleme ve müteakip sökme işlemleri sırasında tehlike arz edebilecek kırık parçalar olup olmadığını kontrol etmek suretiyle fiziksel durumunu ve korunma durumunu dikkatlice inceleyin.



Ürünün üzerindeki simge, ürüne evsel atık olarak işlem yapılmaması gerektiğini, ancak çevre ve insan sağlığı için olası olumsuz sonuçları önlemek amacıyla ürünün doğru şekilde bertaraf edilmesinin zorunlu olduğunu gösterir. Ürünün geri dönüştürülmesiyle ilgili daha fazla bilgi için lütfen yerel bayilik veya temsilciyle, müşteri hizmetleriyle veya atık bertarafından sorumlu olan yerel kurumla iletişime geçin.

Not!

Cihazı parçalarına ayırırken herhangi bir işaret, bu kılavuz ve cihazla ilgili diğer belgeler de yok edilmelidir.

10.2 Ambalajın bertarafı

Ambalaj, cihazın kullanıldığı ülkede yürürlükte olan yönetmeliklere uygun olarak bertaraf edilmelidir. Tüm ambalaj malzemeleri çevre dostudur.

Güvenli bir şekilde tutulabilir, geri dönüştürülebilir veya uygun bir atık yakma fabrikasında yakılabilir. Geri dönüştürülebilir plastik parçalar aşağıdaki örnekler gibi işaretlenmiştir.

 <p>PE</p>	<p>Poliyeten:</p> <ul style="list-style-type: none"> • Dış paket • Talimatlar paketi
 <p>PP</p>	<p>Polipropilen:</p> <ul style="list-style-type: none"> • Bantlar
 <p>PS</p>	<p>Polisitren köpük:</p> <ul style="list-style-type: none"> • Köşe koruyucular



Electrolux Professional AB
341 80 Ljungby, Sweden
www.electroluxprofessional.com